

ポットキット取付要領書

< 構成部品 >

ポットキット

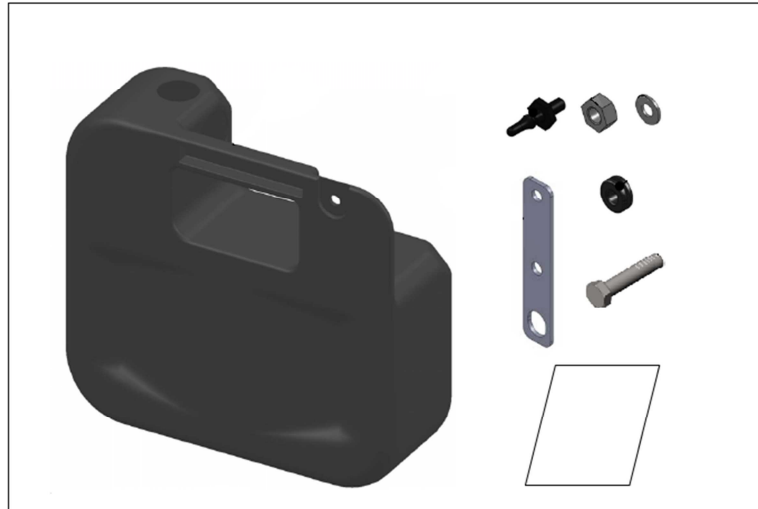

| No. | 部品名 | 個数 |
|-----|-------------|----|
| ① | ポット | 1 |
| ② | フック | 1 |
| ③ | ナット | 1 |
| ④ | ワッシャ | 3 |
| ⑤ | ブラケット | 1 |
| ⑥ | グロメット | 1 |
| ⑦ | ボルト | 2 |
| ⑧ | ポットキットマニュアル | 1 |

<取付方法>

- ・オプション部品サーモスタット（1A6-01030-0）とホースを使用している場合は、ホースを取外し、以下の手順に従って取付を行って下さい。

1. ポット①にナット③及びワッシャ④を用いてフック②を取付ける。

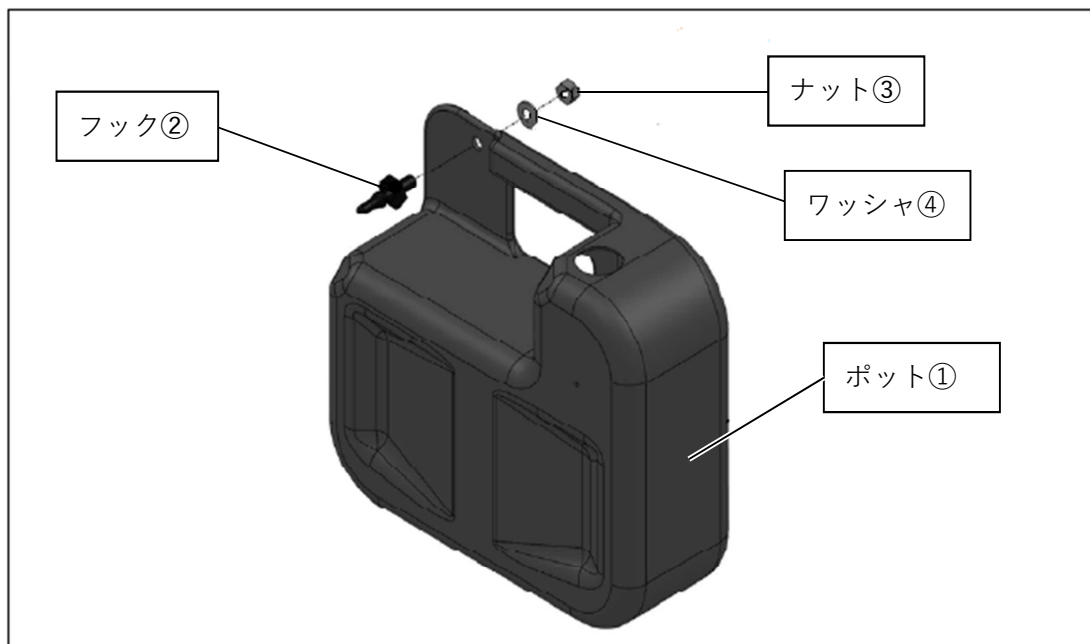

2. ブラケット⑤にグロメット⑥を取付ける。

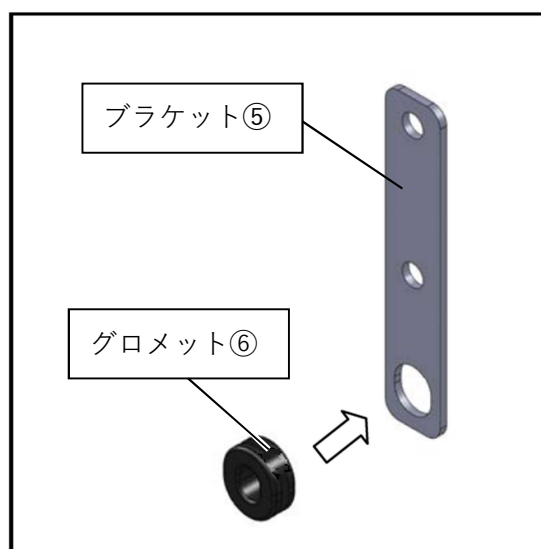

3. ポンプ後方右側のハンドルブラケット⑨の

上側の取付ボルトを取外す。
(⑦の位置に取付けられていたもの)

4. ポットキットに付属されている取付ボルト⑦
で、ハンドルブラケット⑨とブラケット⑤を
共締め (仮締め) する。

5. ハンドルブラケット⑨の下側の取付ボルト⑩
を取外し、ブラケット⑤と取付ボルト⑦で共締め
(仮締め) する。

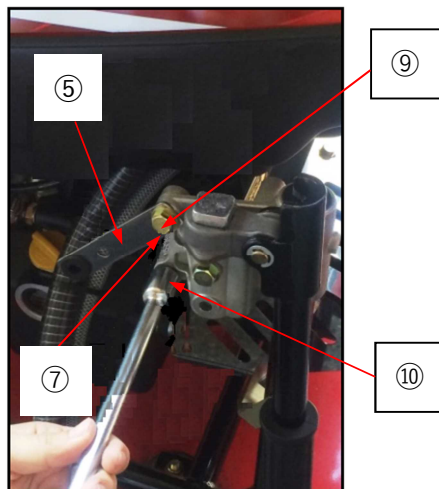

6. 仮締めをした取付ボルト⑦ (上側及び下側)
を規定トルクで締め付ける。

ボルト⑦ : 13 N · m (9 lb · ft) [1.3 kgf · m]

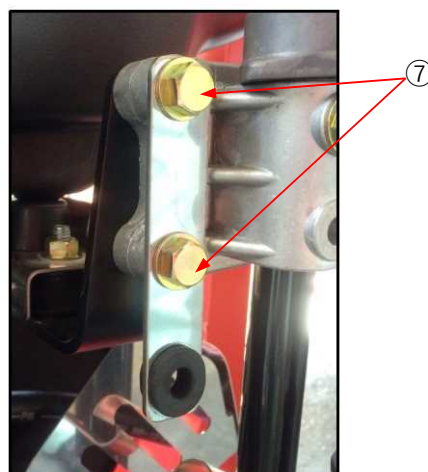

7. ドレンパイプ⑪端部のバンド⑫を外し
クランプ⑬からドレンパイプを抜く。

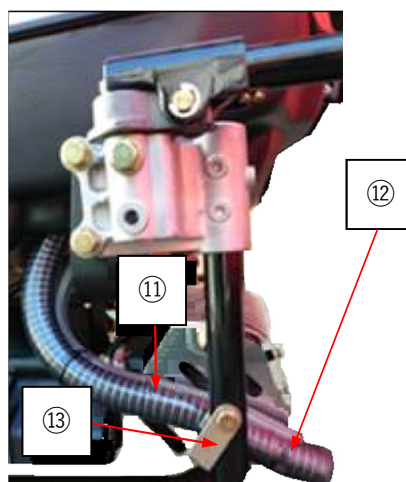

8. ドレンパイプ⑪をポットの穴に入れ、ポット①底にあるツメ部がフレーム⑭にかかるように置く。

注意：ポット①にドレンパイプ⑪を入れる際、潰れないように入れること。

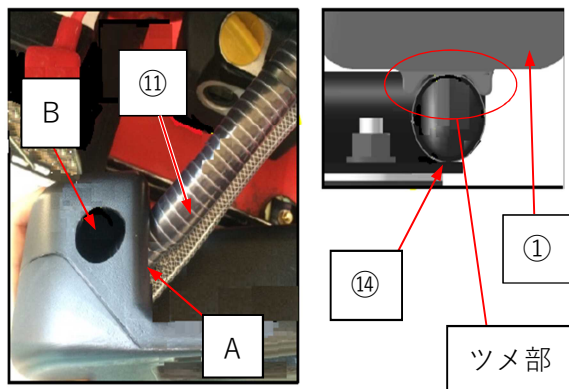

9. フック②をグロメット⑥に押し込む

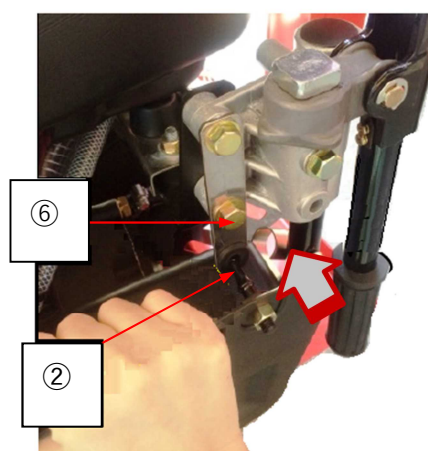

10. 取付完成



11. ポット①に水が溜ったら、取外し、穴Bから水を捨てる。ポットに溜まった水は吸水一回毎に捨てること。(水がタンクに残っていると噴き上がりが起こることがあるため。)

