

# 消防積載車 軽4WD FRPタイプ

## 取扱説明書



## 目 次

1.後部座席収納箱取扱	・・・P3
2.転落防止ベルトの取り外し方法	・・・P4
3.吸管の取り外し方法	・・・P5
4.サーチライトの取扱	・・・P6
5.ポンプ用リフターの取扱	・・・P7～10
6.ポンプ用灯光器の取り外し方法	・・・P11
7.サイドホースラックの取り外し方法	・・・P11
8.天井ホースの取り外し方法	・・・P12
9.消火器の取り外し方法	・・・P13
10.管鎗の取り外し方法	・・・P14
11.剣先スコップの取り外し方法	・・・P14
12.消火栓キーの取り外し方法	・・・P15
13.大箱回しの取り外し方法	・・・P15
14.消火栓媒介金具の取り外し方法	・・・P16
15.ノズルの取り外し方法	・・・P16
16.とび口の取り外し方法	・・・P17
17.梯子の取り外し方法	・・・P18
18.車輪止めの取り外し方法	・・・P19
19.非常信号灯取り付け位置	・・・P20
20.ヒューズ交換方法	・・・P21
21.外観図	・・・P22
22.配線図	・・・P23

## 後部座席収納箱取扱



① パッチンジョウを外します。

② 座席面を持ち上げます。

③ 上部パッチンジョウにベルトを固定する。

注意：走行時は必ず固定されているか確認してください。



## 転落防止ベルトの取り外し方法



- ① フックを外します。

**警告:** 走行時は必ずつけてください。

**注意:** 取付時は必ず固定されているか確認してください。



## 吸管の取り外し方法



注意：吸管を取り付ける際に取手部分の可動部と固定部に指を挟まないように注意してください。



① 吸管ブラケット取手部分を上方に押し上げる。



② 吸管を取り外す。

## サーチライトの取扱



サーチライトのスイッチは車両左側にあります。



① スイッチを操作して点灯してください。



② サーチライト下部にあるノブボルトを緩めると上下することができます。



**警告: 車両走行前にノブボルトが緩んでいないか確認を必ずしてください。**



## ポンプ用リフターの取扱 1

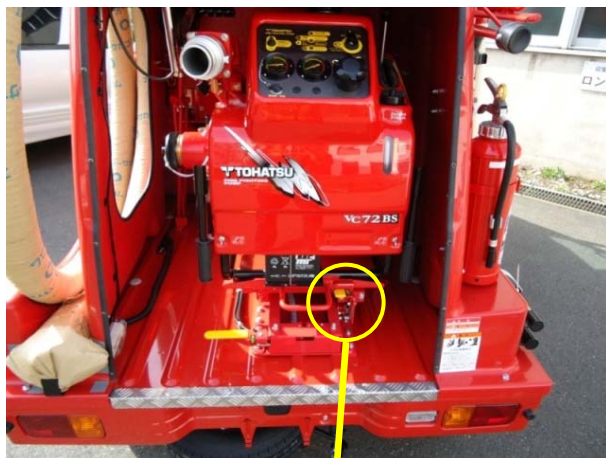

この取扱説明では積載車で使用する際の取扱となります。詳しい内容については個別にあるメーカーの取扱説明書をお読みください。



① 解除ボタンの黄色い部分を押す。『カチッ』と音がしてロックが解除される。



② 摺動レールの取手部分を掴みポンプを引き出す。  
※この時に最後まで必ず引き出してください。引き出しきれていない場合はポンプテーブルが上昇下降しません。

**警告:** 引き出し時には十分に注意して行ってください。

## ポンプ用リフターの取扱 2



③ アーム部分の上昇下降解除レバーを解除します。



④ リモコンの下降ボタンを押して下降させてください。

注意: 下降をさせる前に地面に突起物がないか確認してください。

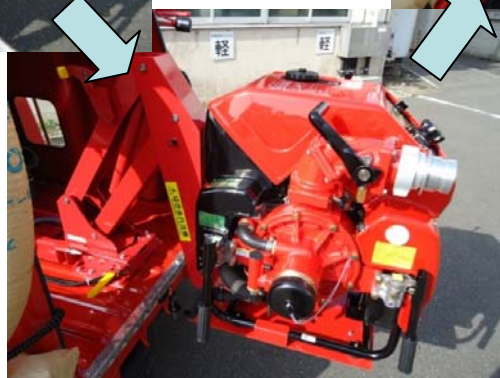



## ポンプ用リフターの取扱 3



⑤ ポンプロック解除レバーを右にスライドさせます。



⑥ スライドさせた状態を維持して下方方向に回転させます。



⑦ 蝶ネジを緩めて排気パイプを外します。



ポンプをポンプ用リフターから取り外し、ポンプを可搬することが可能となります

## ポンプ用リフターの取扱 4



収納時は⑦⇒⑥⇒⑤⇒④  
(上昇)で行ってください。

⑧ 左側にある固定解除の  
レバーをキャビン側に押して  
ください。

警告: 収納した際に、ロック  
されているか、引いて確認  
してください。



⑨ 排気パイプが写真の位  
置に来ているか確認してく  
ださい。



⑩ 排水パイプが写真の位  
置に来ているか確認してく  
ださい。

注意: ⑨、⑩を行わないと車  
上でポンプ運転をした際に  
排水と、排気がFRP室内に  
漏れます。

## ポンプ用灯光器の取り外し方法 サイドホースラックの取り外し方法



- ① 両手にて車両内側に押し  
取外してください。

注意: 取付時は必ず固定さ  
れているか確認してください。



- ① ベルトのバックル部分を  
外してホースを取り出す。

注意: 取付時は必ず固定さ  
れているか確認してください。





## 天井ホースの取り外し方法



① 車両後部より荷台に登ります。



② 4箇所あるフックを外します。



注意：取付時は必ず固定されているか確認してください。



## 消火器の取り外し方法



- ① 消火器を固定しているバックルを外す。

注意：バックルは硬く固定されています。外す際には注意してください。



注意：取付時は右写真のように凹凸部分がはまっているか確認してください。



注意：取付時は必ず固定されているか確認してください。

## 管鎗の取り外し方法 剣先スコップの取り外し方法



① 車体外側に引いて取ります。

注意：取付時は必ず固定されているか確認してください。



① 車体外側に引いて取ります。

注意：取付時は必ず固定されているか確認してください。



## 消火栓キーの取り外し方法 大箱回しの取り外し方法



① 車体外側に引いて取ります。

注意：取付時は必ず固定されているか確認してください。



① 車体外側に引いて取ります。

注意：取付時は必ず固定されているか確認してください。

## 消火栓媒介金具の取り外し方法 ノズルの取り外し方法



- ① 矢印部のリングを上を持ち上げロックを解除させます。



- ② 消火栓媒介金具を上を持ち上げます。

注意: 取付時は必ず固定されているか確認してください。



- ① ノズルを時計方向に回します。



注意: 取付時は必ず固定されているか確認してください。

## とび口の取り外し方法



① 車体外側に引きます。

② 穴から抜きます。

注意：取付時は必ず固定されているか確認してください。



## 梯子の取り外し方法



① ロックを外します。

② ブラケットを回転させます。

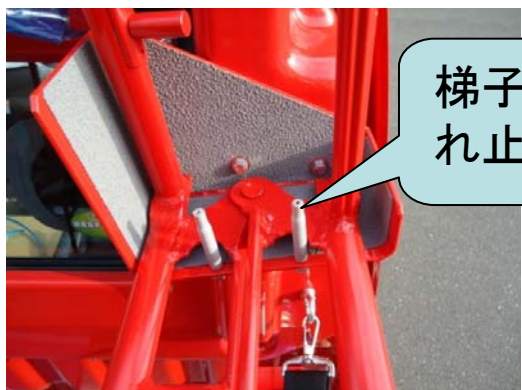

③ 梯子を上方に持ち上げ取り外します。

注意：取付時は必ず固定されているか確認してください。

## 車輪止めの取り外し方法



① フックを外します。



② 斜めに引っ張り上げてく  
ださい。



注意：取付時は必ず固定さ  
れているか確認してください。

## 非常信号灯取り付け位置



非常信号灯はキャビン内に設置されています。





## ヒューズ交換方法



車両艀装用ヒューズボックスは助手席側足元にあります。



① ヒューズボックスの蓋は引っ張って取り外します。



※ヒューズボックスの蓋に適用のヒューズが記載されています。交換する際には確認してから行ってください。



# 外観図

FRP軽4WDトラック消防車仕様図 (S=1/20)

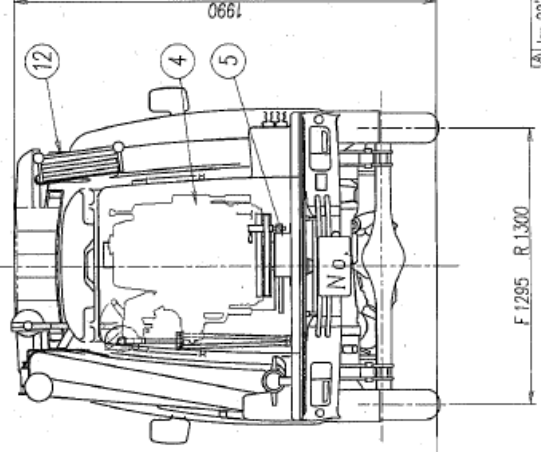
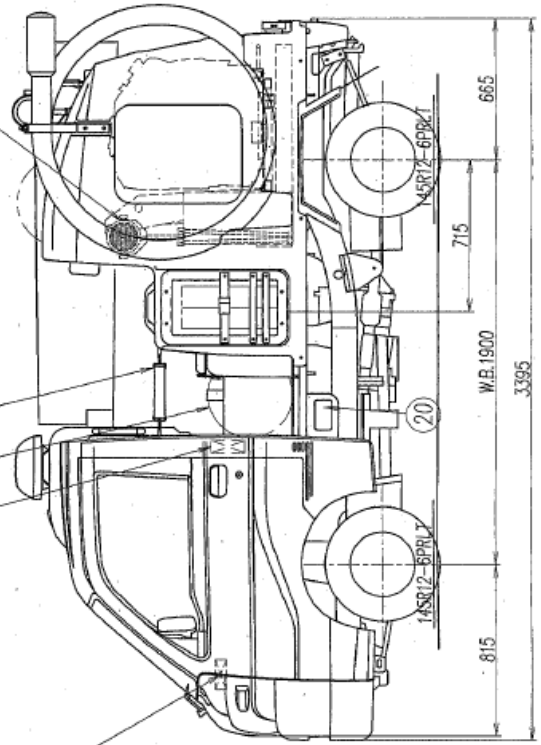
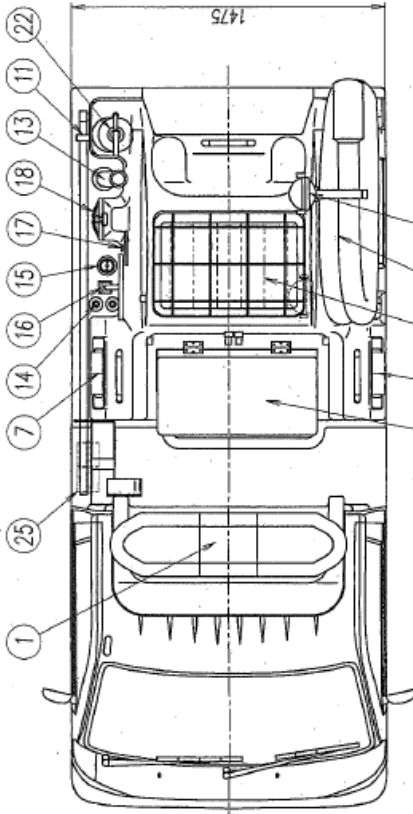

仕様	仕向先	型式	エンジン
お客様ご承認印	国番 06T-027-035-a	形式 EB-SZ1P-JRBF	排気量 0.658ℓ
ポンプ VC72BS (B3級)	2009年 12月 18日	出力 39ps 7000r/min	車体重量 250 kg
車名	車種	車名	車種
消防車	軽トラック	消防車	軽トラック
製造番号	車体番号	製造番号	車体番号
18000000000000000000	18000000000000000000	18000000000000000000	18000000000000000000

番号	名称	仕向先	車種	車名	車種	車名	車種
1	前照灯	HMS-1000P	1	18	前生スコープ取付装置	FRP軽4WD	1
2	電子ブレーキランプ	HMS-1000P	1	19	サイリウム	FRP軽4WD	1
3	リフレクター	SVP-300R2	1	20	乗降用ステップ	FRP軽4WD	1
4	可動ポンプ	SZM-07	1	21	転倒防止ベルト	FRP軽4WD	2
5	ポンプ取付装置	TM-2	1	22	消火器	100ℓ	1
6	ホースラック (左)	HSS200mZ48	1	23	投光器	FRP軽4WD	1
7	ホースラック (右)	HSS200mZ48	1	24	投光器	FRP軽4WD	1
8	補助灯 (サイド)	Z48	1	25	手駐止め	FRP軽4WD	1
9	ホースラック (上)	HSS200mS48	1	26	サイリウム	FRP軽4WD	1
10	取付装置	#7200mm	1	27	ホースラック	HSS200m1.8M	1
11	とび口取付装置	1.8m	2				
12	梯子取付装置	1.6m	1				
13	管取付装置	管径φ40mm	1				
14	スチームスリッパ取付装置	管径φ40mm	2				
15	消火器取付装置	250L	1				
16	大形消火器取付装置	500L	1				
17	消火栓取付装置	500L	1				

