

L 4 5 0 C M - Gポンプ仕様書

1. 寸法及び質量

全 長 ; 約 6 5 8 mm
全 巾 ; 約 5 6 4 mm
全 高 ; 約 5 8 0 mm
乾 燥 質 量 ; 約 6 2 kg

2. ポンプ

形 式 ; 片吸込 1 段タービンポンプ
真 空 ポ ン プ ; オイルレス式 4 翼偏心ロータリ真空ポンプ (ストレーナ付)
吸水管フランジ ; 呼び 6 5 J I S B 2 2 1 0 呼び圧力 1 0 K 鉄鋼製管フランジ (F F)
放水管フランジ ; 呼び 6 5 J I S B 2 2 1 0 呼び圧力 1 0 K 鋼鉄製管フランジ (F F)

3. エンジン

形 式 ; 立型単気筒空冷 2 サイクルガソリン
内 径 × 行 程 ; 6 6 mm × 5 8 mm
総 排 気 量 ; 1 9 8 mL
出 力 ; 8 kW
燃料タンク容量 ; 約 3 . 5 L
オイルタンク容量 ; 約 0 . 4 L
燃 料 消 費 量 ; 約 4 L / h (全開運転時)
点 火 方 式 ; C . D . イグニッション式
潤 滑 方 式 ; 分離給油式
始 動 方 式 ; 自動始動式 , セルスタータ式 , リコイルスタータ式
吸 水 方 式 ; 自動吸水式 , 手動吸水式
バ ッ テ リ 容 量 ; 1 2 V 1 6 A h / 5 h
点 火 プ ラ グ ; N G K B 7 H S

4. 性能 ; 4 5 0 L / m i n / 0 . 4 M P a

5. 自動盤 ; リモートボックス × 1

6. 充電器 ; 自動充電器 (入力 A C 1 0 0 V - 出力 D C 1 2 V)

L450CM-Gポンプ°性能曲線

(大放水量域)

吸水高さ 1m
吸水管長さ 2m

トーハツ株式会社

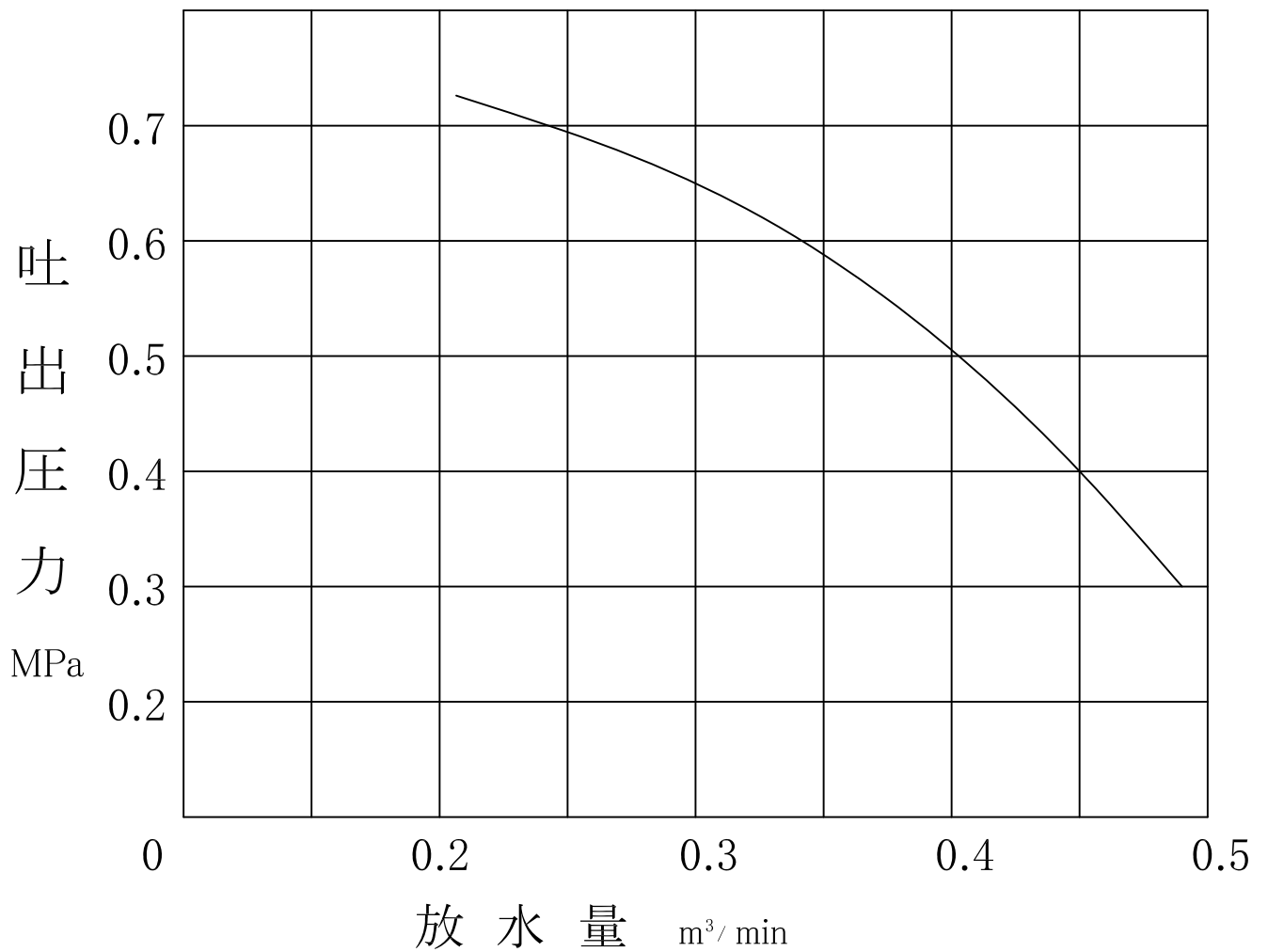

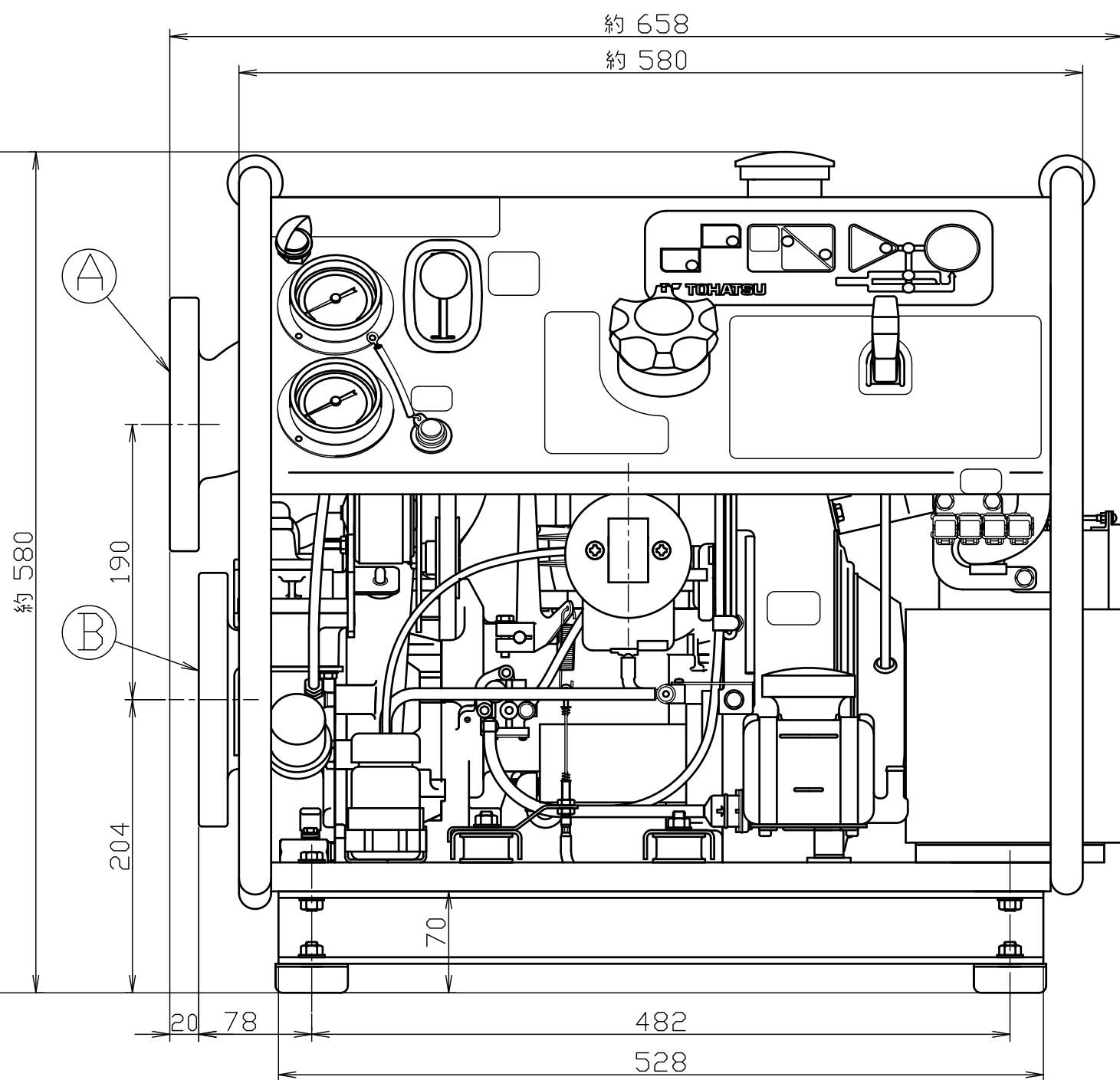
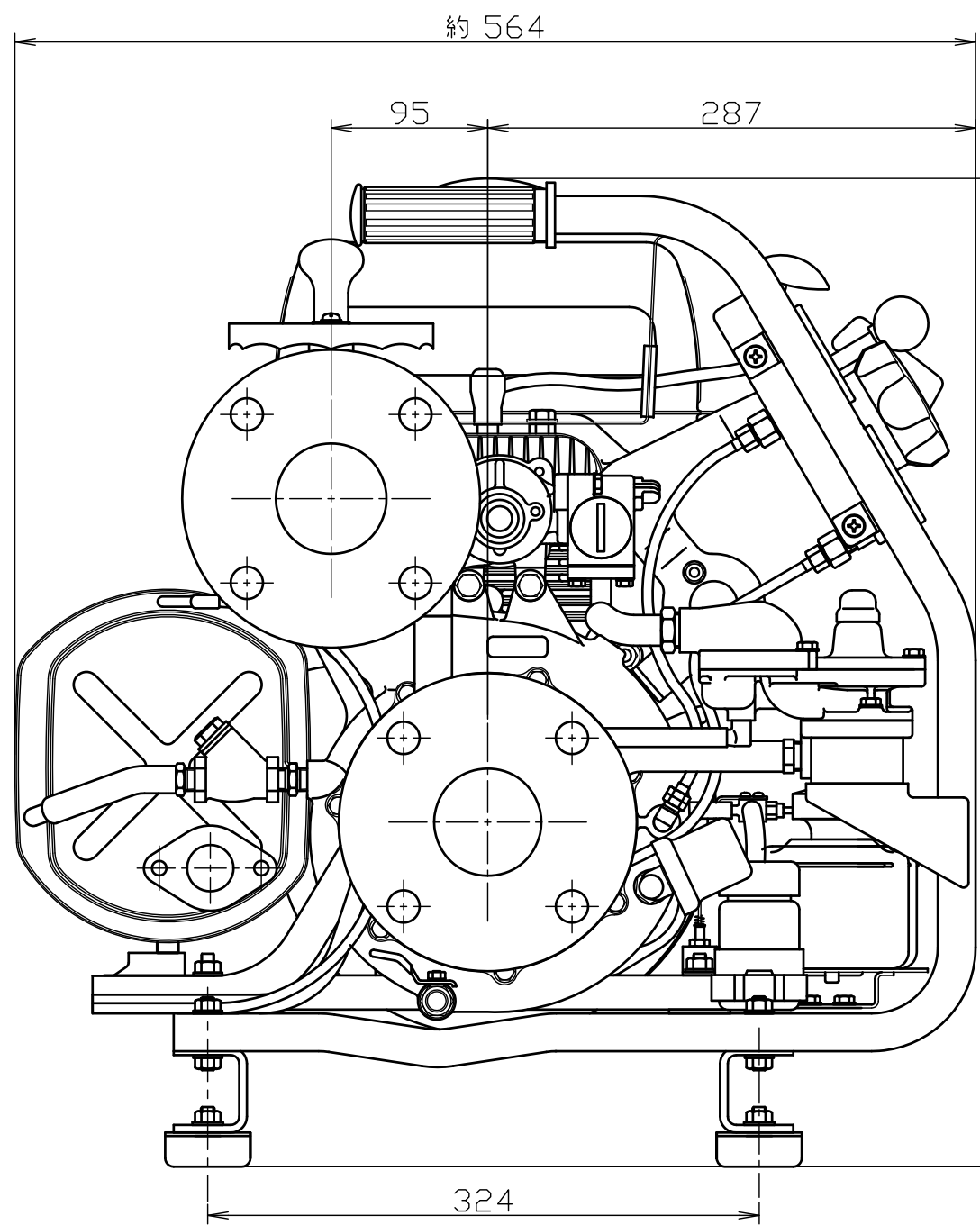

A	放水管フランジ	呼び65 JISB2210 呼び圧力10K 鉄鋼製管フランジ (FF)
B	吸水管フランジ	呼び65 JISB2210 呼び圧力10K 鉄鋼製管フランジ (FF)

SEP,29,2005		MODEL	L450CM-G
PART NAME	OUTLINE DRAWING アウトライン ドローイング		
PART NO.	1M7-80023-000		
TOHATSU			