

L700AM-Gポンプ仕様書

1. 寸法及び質量

全 長 ; 約658mm
全 巾 ; 約564mm
全 高 ; 約580mm
乾 燥 質 量 ; 約62kg

2. ポンプ

形 式 ; 片吸込1段タービンポンプ
真 空 ポ ン プ ; オイルレス式4翼偏心ロータリ真空ポンプ (ストレーナ付)
吸水管フランジ ; 呼び65 JIS B2210 呼び圧力10K鉄鋼製管フランジ (FF)
放水管フランジ ; 呼び65 JIS B2210 呼び圧力10K鋼鉄製管フランジ (FF)

3. エンジン

形 式 ; 立型単気筒空冷2サイクルガソリン
内 径 × 行 程 ; 66mm × 58mm
総 排 気 量 ; 198mL
出 力 ; 8.6kW
燃料タンク容量 ; 約3.5L
オイルタンク容量 ; 約0.4L
燃 料 消 費 量 ; 約4.9L/h (全開運転時)
点 火 方 式 ; C.D.イグニッション式
潤 滑 方 式 ; 分離給油式
始 動 方 式 ; 自動始動式, セルスタータ式, リコイルスタータ式
吸 水 方 式 ; 自動吸水式, 手動吸水式
バ ッ テ リ 容 量 ; 12V16Ah/5h
点 火 プ ラ グ ; NGK B7HS

4. 性能 ; 700L/min / 0.4MPa

5. 自動盤 ; リモートボックス × 1

6. 充電器 ; 自動充電器 (入力AC100V-出力DC12V)

L700AM-Gポンプ性能曲線

(大放水量域)

吸水高さ 1m
吸水管長さ 2m

トーハツ株式会社

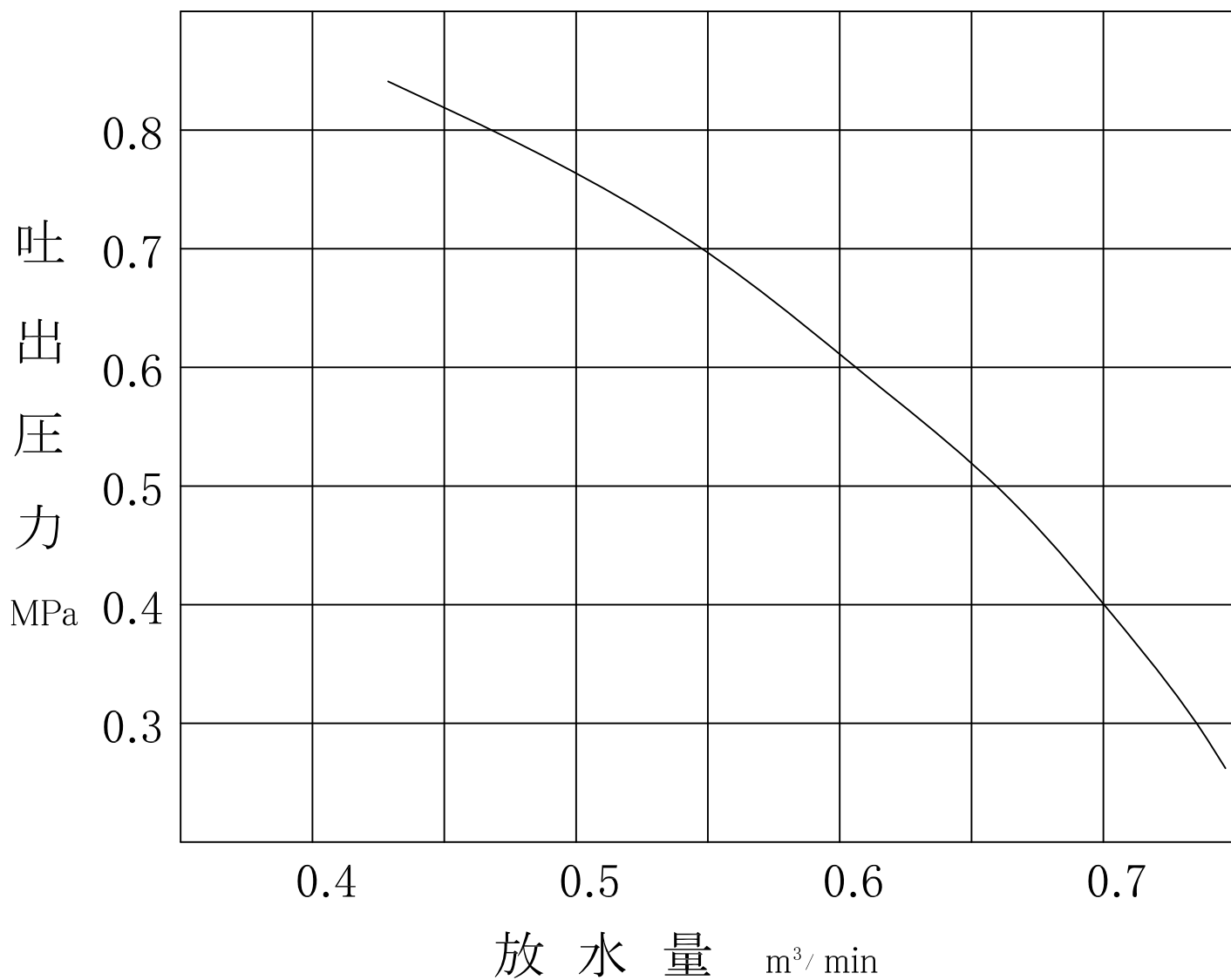

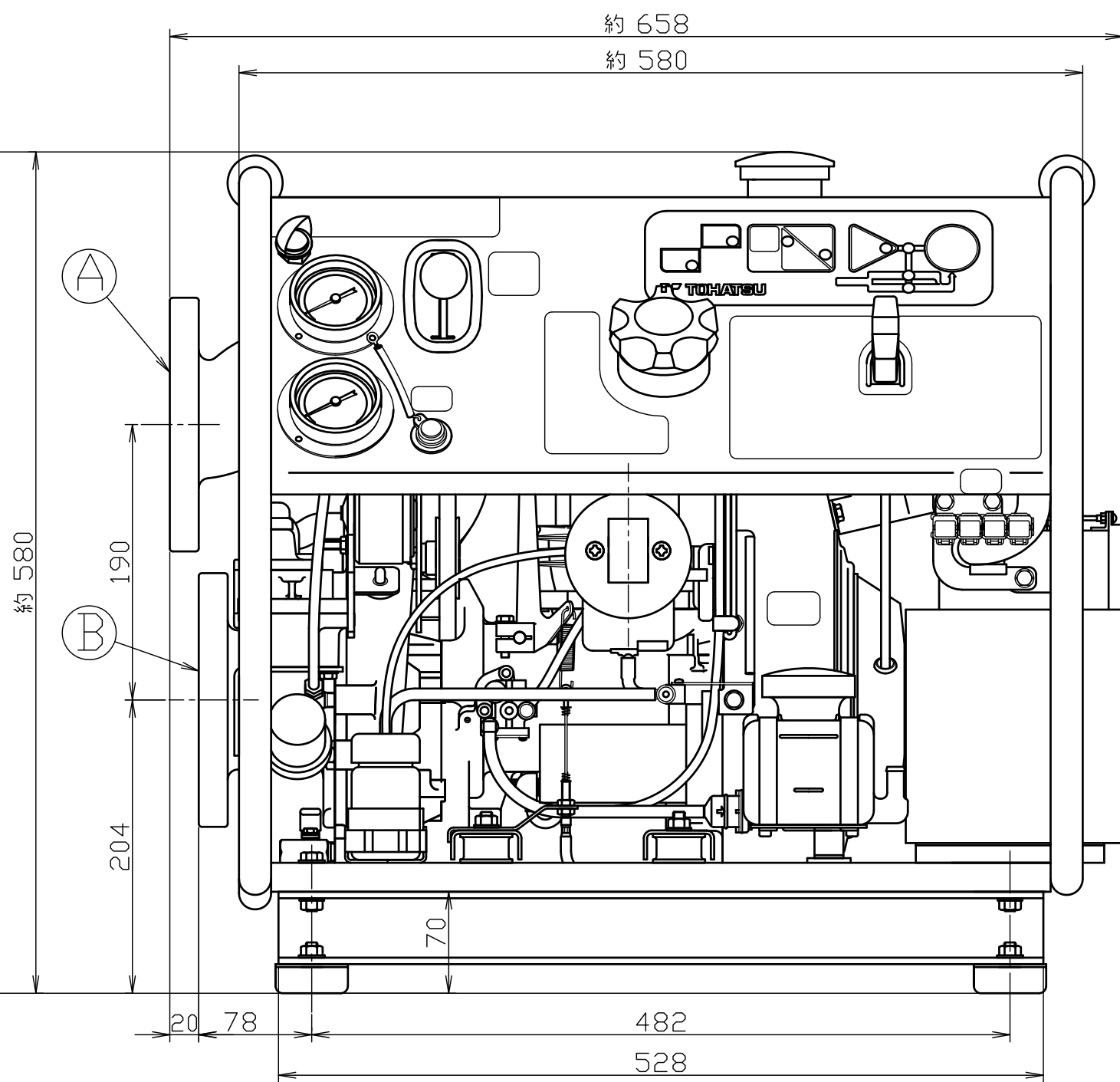
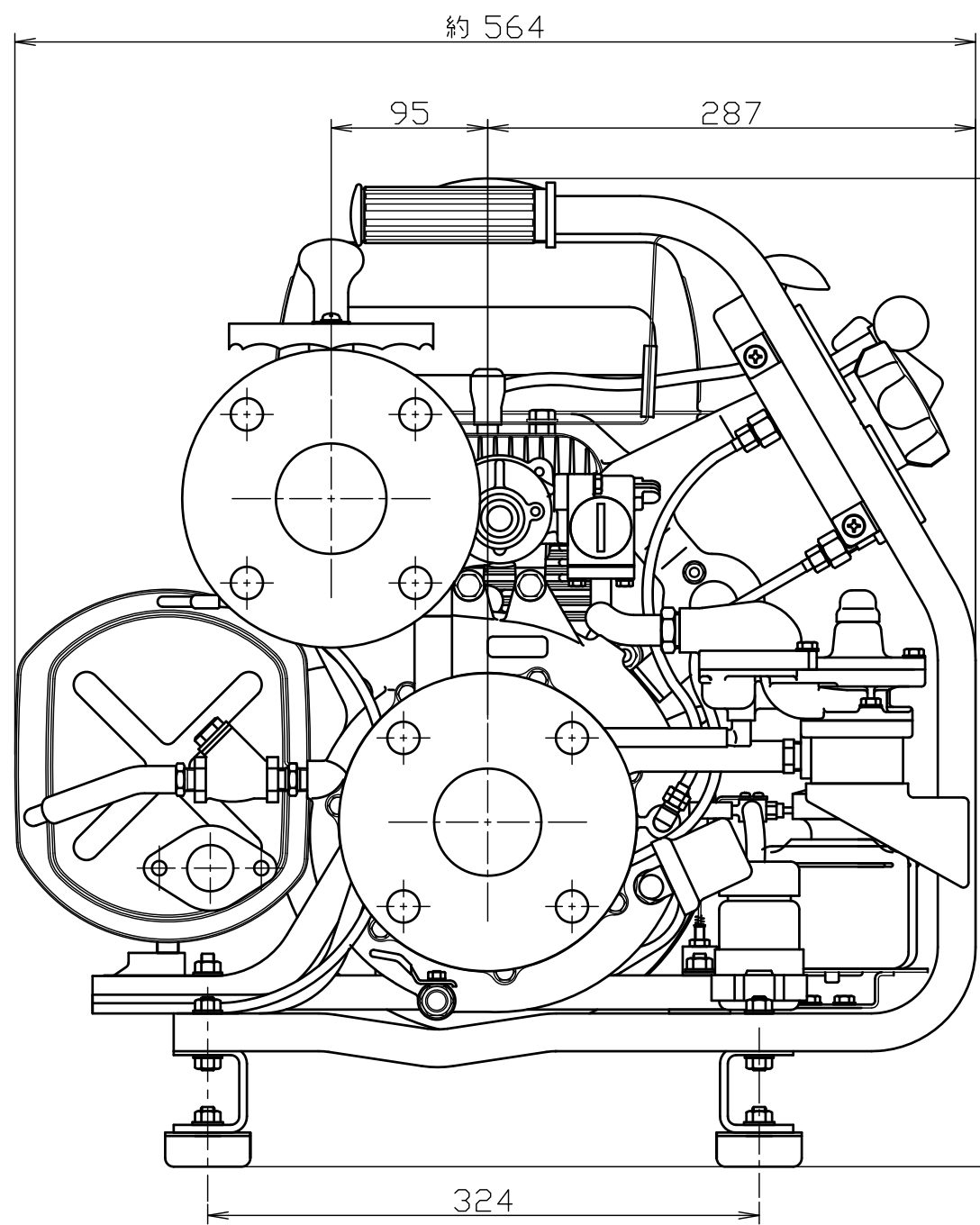

A	放水管フランジ	呼び65 JISB2210 呼び圧力10K 鉄鋼製管フランジ (FF)
B	吸水管フランジ	呼び65 JISB2210 呼び圧力10K 鉄鋼製管フランジ (FF)

SEP,29,2005		MODEL	L700AM-G
PART NAME		OUTLINE DRAWING アウトライン ドローイング	
PART NO.		1K2-80023-000	
TOHATSU			