

1. 寸法及び質量

全 長; 約 445 mm
全 巾; 約 379 mm
全 高; 約 492 mm
乾燥質量; 約 24 kg

2. ポンプ(V1001形)

形 式; 片吸込1段タービンポンプ
真 空 ポ ン プ; オイルレス式4翼偏心ロータリ真空ポンプ(ストレーナ付)
吸 水 管 口 径; 消防用ネジ式結合金具(呼び40) J I S B 9 9 1 2
放 水 管 口 径; 消防用ネジ式結合金具(呼び40) J I S B 9 9 1 2
放水管根本接手; 差込み式結合金具(呼び40)
ノズル口径; 規格 14 mm

3. エンジン(T50G形)

形 式; 立形単気筒空冷2サイクルガソリン
内 径 × 行 程; 50 mm × 50 mm
総 排 気 量; 98 mL
出 力; 2.8 kW
燃料タンク容量; 約1.5 L
燃 料 消 費 量; 約1.9 L/h (規格放水時)
点 火 方 式; T.C.イグニッション式
潤 滑 方 式; 燃料, 潤滑油混合式(ガソリン30:オイル1)
始 動 方 式; リコイルスタータ式
チョーク方式; オートチョーク式
点 火 プ ラ グ; N G K B 7 S

4. 性能

	規格
ポンプ回転速度	4200 r/min
放水圧力	0.3 MPa
放水量	0.22 m ³ /min
最大吸上高さ	約 9 m

V10F1-D ポンプ性能曲線

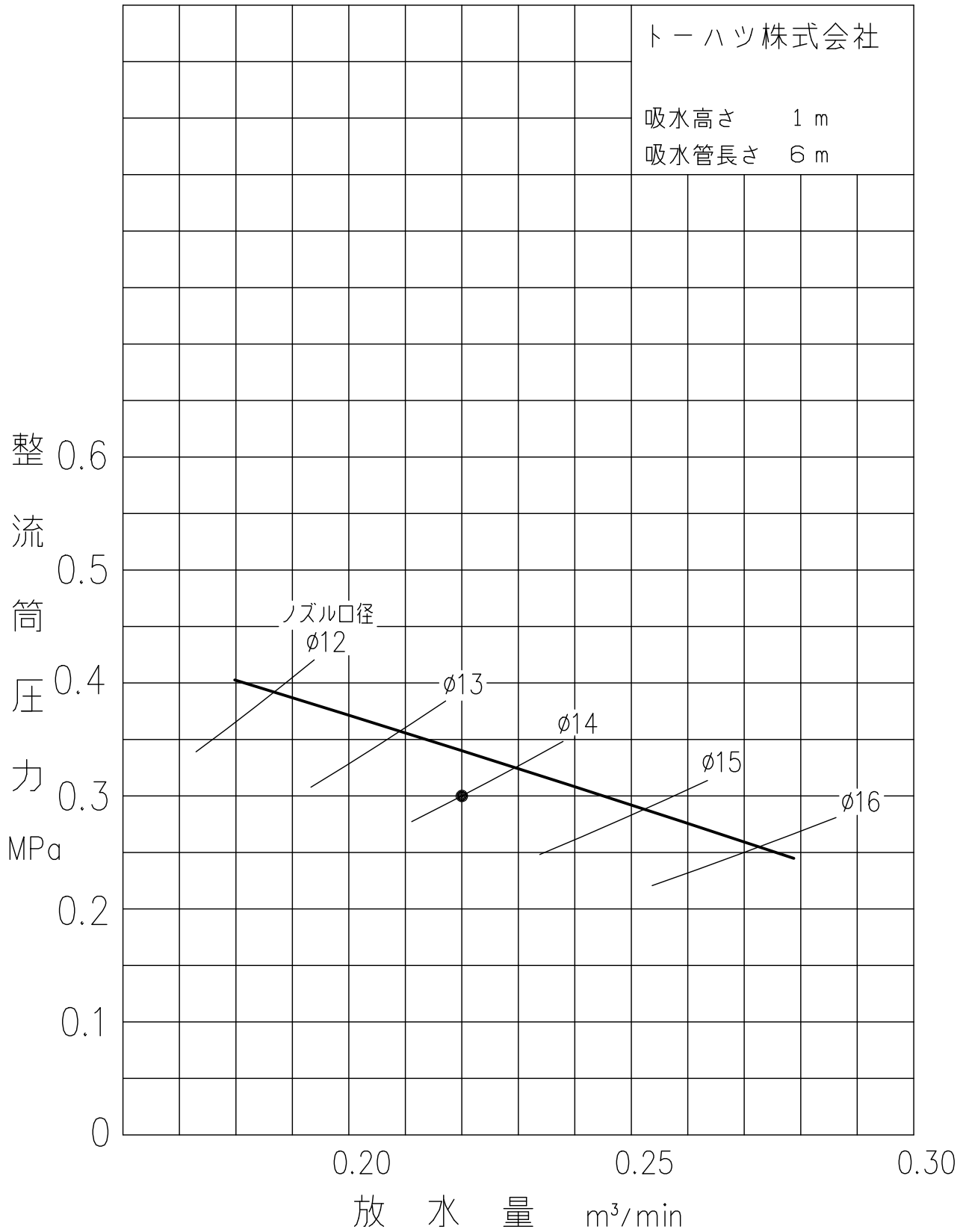

A	吐出側ネジ	Wφ48 ^{-0.30} _{-0.51} 山8ネジ角度55°	JIS B9912 消防ネジ結合金具
B	吸込側ネジ	Wφ48 ^{-0.30} _{-0.51} 山8ネジ角度55°	JIS B9912 消防ネジ結合金具

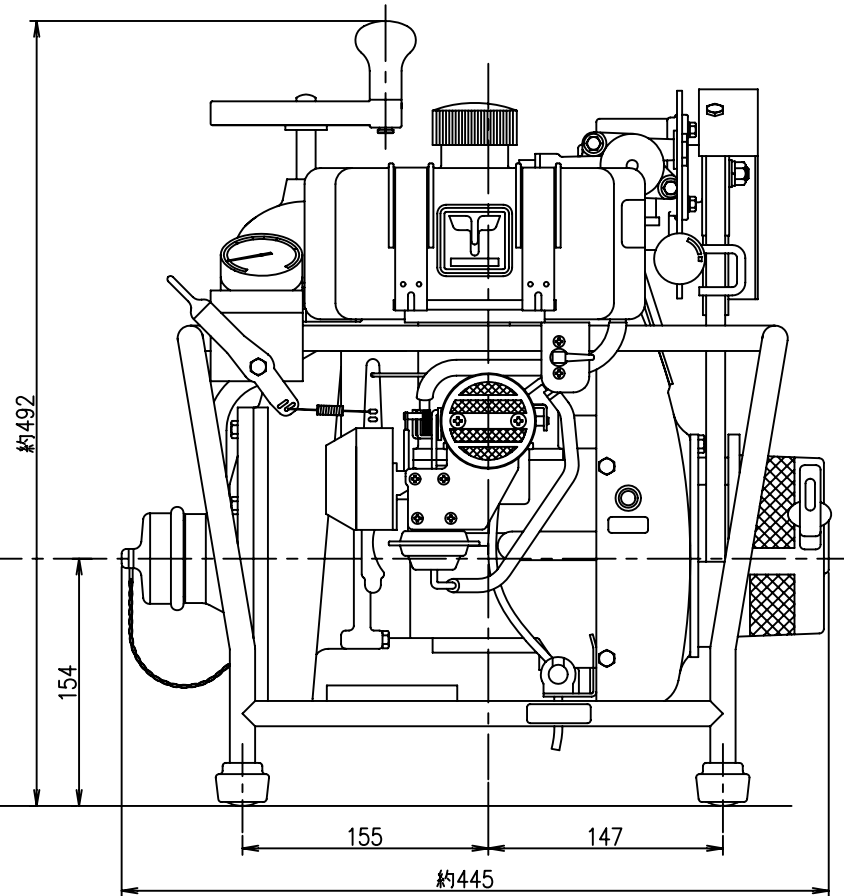
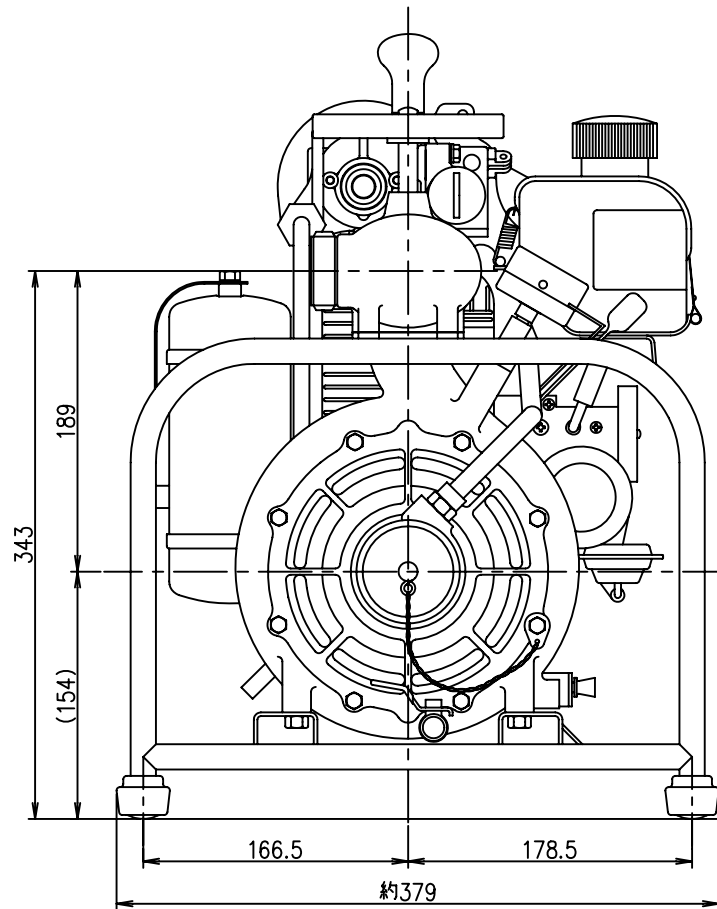

	050630	MODEL	V10F1-D
PART NAME	OUTLINE DRAWING		
PART NO.	1J1-80024-000		
TOHATSU			