

## V 2 0 J B 2 型建設用高圧ポンプ仕様

### 1. 寸法及び質量

全 長 ; 約 6 5 0 mm  
全 巾 ; 約 5 7 6 mm  
全 高 ; 約 6 0 6 mm  
乾燥質量 ; 約 4 2 kg

### 2. ポンプ

形 式 ; 片吸込 1 段タービンポンプ  
真 空 ポ ン プ ; オイル式 4 翼偏心ロータリ真空ポンプ  
吸 水 管 口 径 ; 消防用ネジ式結合金具 ( 呼び 6 5 ) J I S B 9 9 1 2  
放 水 管 口 径 ; 消防用ネジ式結合金具 ( 呼び 6 5 ) J I S B 9 9 1 2

### 3. エンジン

形 式 ; 立形単気筒空冷 2 サイクルガソリン  
内 径 × 行 程 ; 6 6 mm × 5 8 mm  
総 排 気 量 ; 1 9 8 mL  
出 力 ; 8 . 6 kW  
燃料タンク容量 ; 約 3 . 5 L  
燃 料 消 費 量 ; 約 4 . 9 L / h ( 0 . 5 MPa / 0 . 5 3 m<sup>3</sup>/min放水時 )  
点 火 方 式 ; C . D . イグニッション式  
潤 滑 方 式 ; 燃料 , 潤滑油混合式 ( ガソリン 3 0 : オイル 1 )  
始 動 方 式 ; リコイルスタータ式  
点 火 プ ラ グ ; NGK B 7 H S

### 4. ポンプ性能

放 水 圧 力	0 . 7 MPa	0 . 5 MPa
放 水 量	0 . 3 m <sup>3</sup> /min	0 . 5 3 m <sup>3</sup> /min
最大吸上高さ	約 9 m	

0 4 1 0 2 9

ト ー ハ ッ 株 式 会 社

# V20JB2ポンプ性能曲線

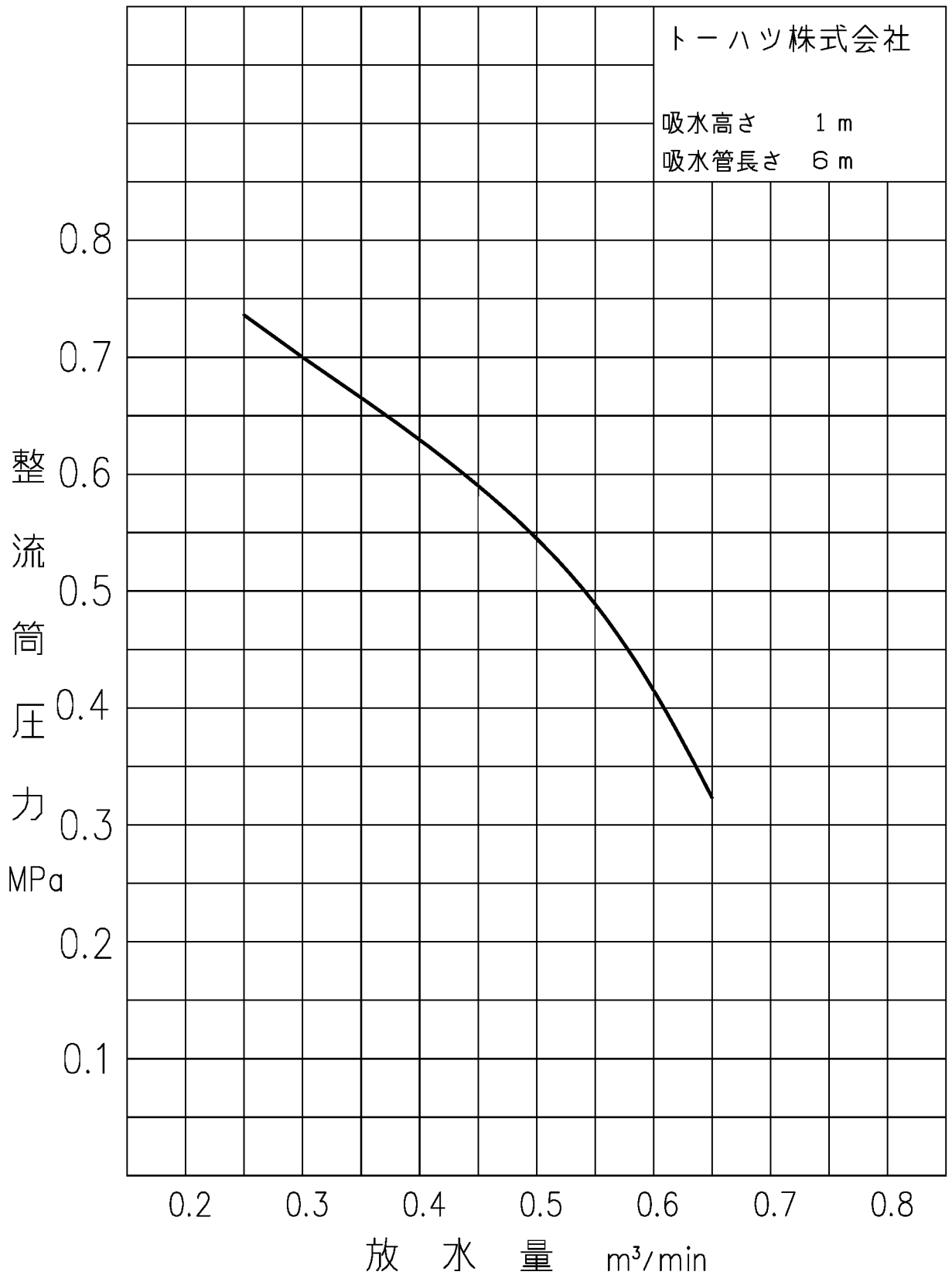

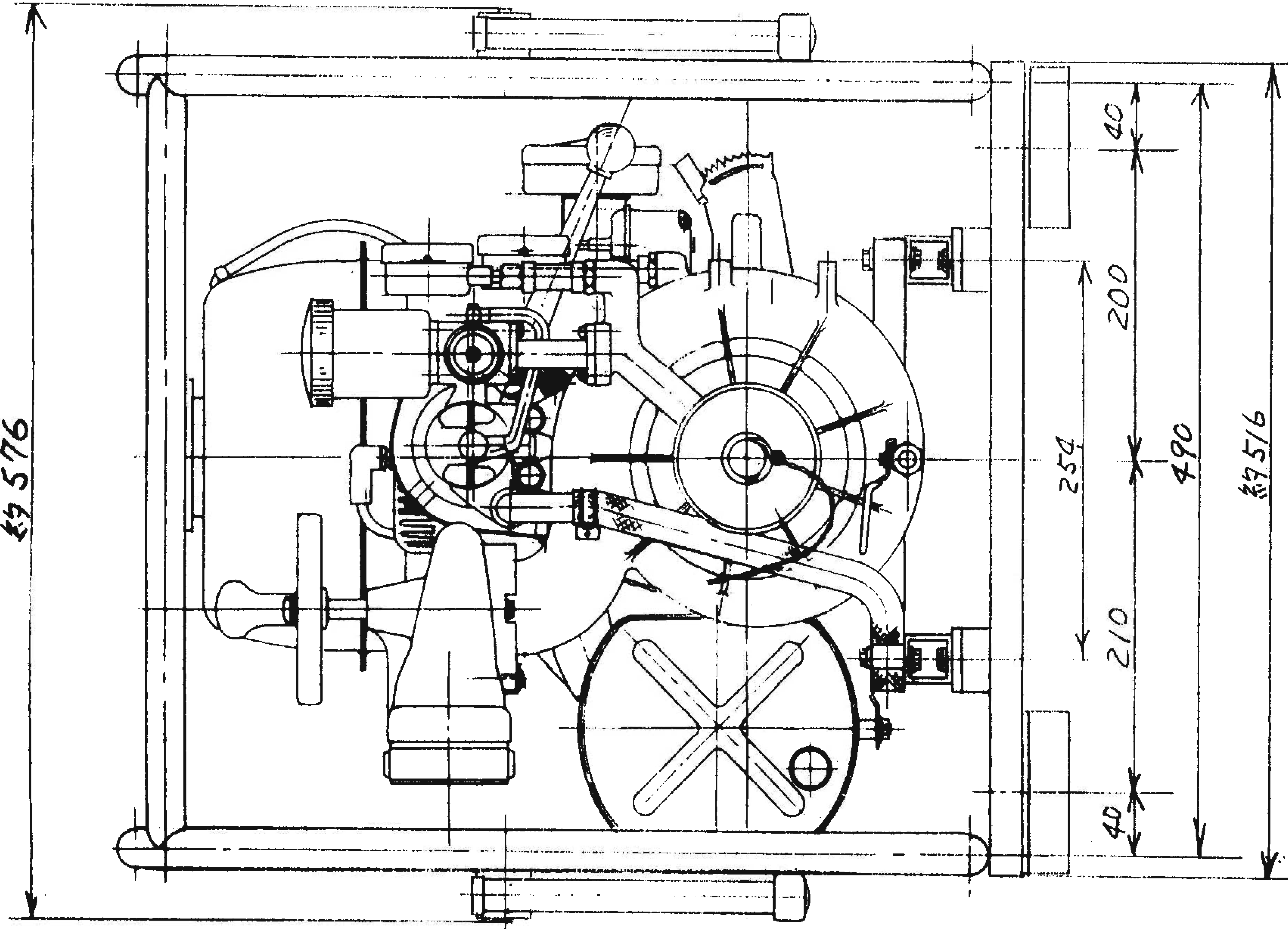
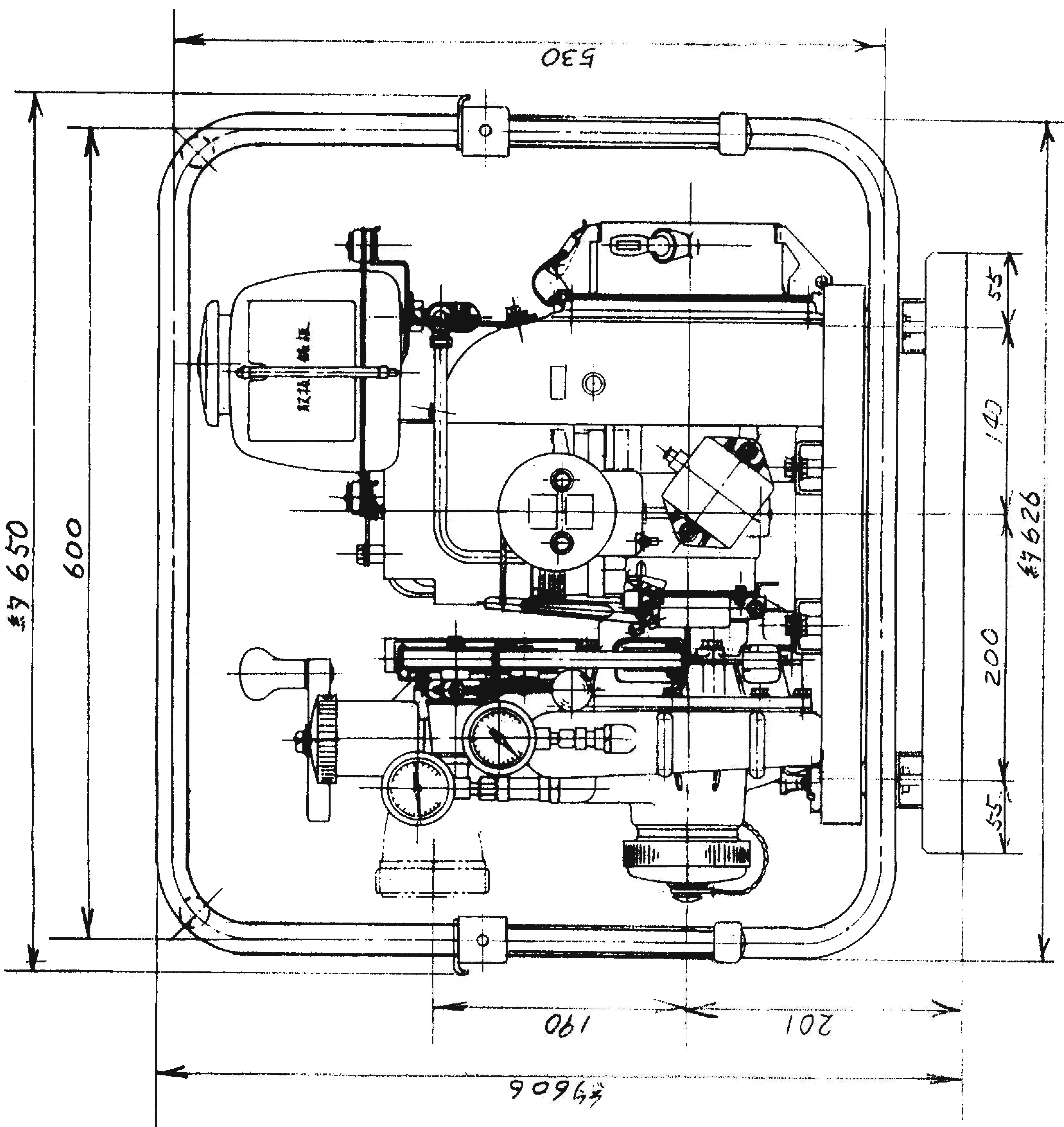

A	吐出側ネジ	Wφ82.5 二0.46 呼び 65 山 5/吋ネジ 山角重 55	JIS B-9912 消防ネジ合金鋼	041029	MODEL	V20JB2
	B	吸水側ネジ	Wφ82.5 二0.46 呼び 65 山 5/吋ネジ 山角重 55	JIS B-9912 消防ネジ合金鋼	OUTLINE DRAWING	
			PART NO.		130-80024-000	
<b>TOHATSU</b>						