

MANUEL DE L'UTILISATEUR



TOHATSU

Feel the Wind™

Notice originale

MFS 4D

MFS 5D

MFS 6D

OB No.003-11154-0BX\$

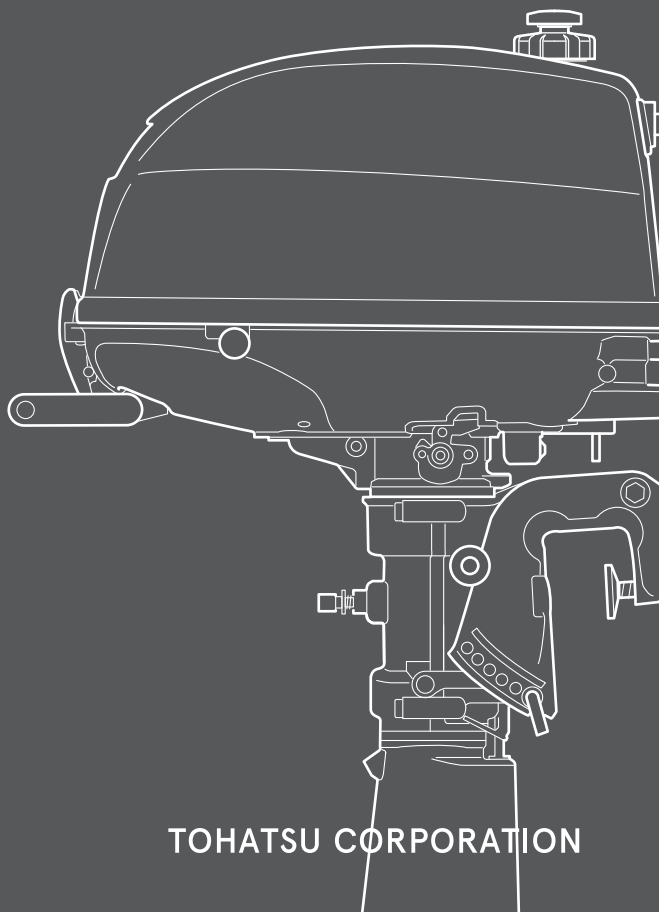

**BACKS
YOU
UP™**

TOHATSU CORPORATION

ENOM00001-0

 **VEUILLEZ LIRE ATTENTIVEMENT CE MANUEL AVANT D'UTILISER LE MOTEUR HORS-BORD. LE NON-RESPECT DES INSTRUCTIONS ET DES MESURES DE SÉCURITÉ CONTENUES DANS CE MANUEL PEUT ENTRAÎNER DES PRÉJUDICES CORPORELS GRAVES OU UN ACCIDENT MORTEL. CONSERVEZ CE MANUEL DANS UN LIEU SÛR POUR TOUTE RÉFÉRENCE ULTÉRIEURE.**

Copyright © 2020 Tohatsu Corporation. Tous droits réservés. Il est strictement interdit de reproduire ou de diffuser tout ou partie de ce manuel, sous quelque forme ou de quelque manière que ce soit, sans l'autorisation expresse écrite de Tohatsu Corporation.

VOTRE MOTEUR HORS-BORD TOHATSU

ENOM00006-1

Cher client,

Nous vous remercions d'avoir choisi un moteur hors-bord TOHATSU. Vous êtes désormais l'heureux propriétaire d'un excellent moteur hors-bord qui vous satisfera pendant de longues années.

Il convient de lire attentivement ce manuel dans sa totalité et de respecter scrupuleusement les procédures d'inspection et de maintenance décrites plus avant dans celui-ci. Si un problème survient avec le moteur hors-bord, veuillez suivre les procédures de diagnostic de pannes figurant à la fin de ce manuel. Si le problème persiste, veuillez contacter un atelier d'entretien ou un distributeur TOHATSU agréé.

Toutes les informations contenues dans ce manuel sont conformes à celles des produits les plus récents disponibles au moment de l'approbation pour impression. Tohatsu Corporation se réserve le droit d'apporter des modifications à tout moment, sans préavis et sans aucune obligation.

Veuillez toujours conserver ce manuel à proximité du moteur hors-bord afin que chaque utilisateur du moteur puisse s'y référer à tout moment. Lors de la revente du moteur hors-bord, veillez à transmettre ce manuel au nouveau propriétaire.

Nous espérons que vous profiterez au maximum de votre moteur hors-bord et vous souhaitons une excellente navigation.

TOHATSU CORPORATION

ENOM00113-0

DÉCLARATION CE DE CONFORMITÉ (DoC)

Ce produit est conforme à certaines parties de la directive du Parlement européen. La déclaration de conformité contient les informations suivantes :

- nom et adresse du fabricant ;
- directives communautaires appliquées ;
- étalon de référence ;
- description du produit ; (Nom du modèle et numéro de série)
- signature du responsable (Nom / Titre / Date et lieu de délivrance).

ENOM00002-0

ENREGISTREMENT ET IDENTIFICATION DU PROPRIÉTAIRE

Dès l'achat de ce produit, veuillez à remplir correctement et complètement le CERTIFICAT DE GARANTIE avant de le renvoyer par courrier au destinataire mentionné sur le certificat. Ce CERTIFICAT DE GARANTIE permet d'identifier le propriétaire légal du produit tout en faisant office de contrat de garantie.

CONFORMÉMENT À LA LÉGISLATION EN VIGUEUR, VOTRE MOTEUR HORS-BORD NE SERA PAS COUVERT PAR LA GARANTIE LIMITÉE APPLICABLE SI CETTE PROCÉDURE N'EST PAS SUIVIE.

ENOM00003-0

INSPECTION AVANT LIVRAISON

Assurez-vous que le produit a été inspecté par un distributeur TOHATSU agréé avant d'en prendre livraison.

ENOM00005-A

Numéro de série

Veuillez enregistrer, dans l'espace ci-dessous, le numéro de série du moteur hors-bord (mentionné le support pivotant et sur le bloc-cylindres). Il faut mentionner le numéro de série lors de la commande de pièces et lors de toute demande de renseignements techniques ou relatifs à la garantie.

Numéro de série :

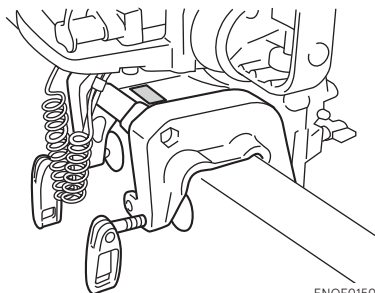

ENOF01500-1

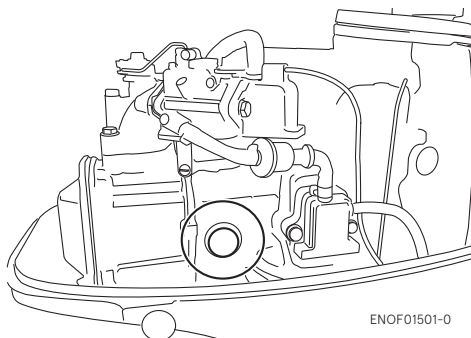

ENOF01501-0

Numéro de série :

Date d'achat :

ENOM00007-0

NOTIFICATION : DANGER/AVERTISSEMENT/CONSEIL DE PRUDENCE/**Remarque**

Avant l'installation, la mise en service ou toute autre manipulation de votre moteur hors-bord, veuillez à lire et à comprendre l'intégralité de ce manuel d'utilisation, et à suivre attentivement toutes les instructions. Les informations précédées des mentions "« DANGER », " « AVERTISSEMENT », " « CONSEIL DE PRUDENCE »" et "« Remarque »" sont particulièrement importantes. Faites tout spécialement attention à ce type d'information pour garantir un fonctionnement sûr du moteur hors-bord en tout temps.

ENOW00001-0

 **DANGER**

Le non-respect de cette recommandation entraînera des préjudices corporels graves ou un risque mortel et d'éventuels dommages au produit.

ENOW00002-0

 **AVERTISSEMENT**

Le non-respect de cette recommandation pourrait entraîner des préjudices corporels graves ou un risque mortel, voire des dommages au produit.

ENOW00003-0

 **CONSEIL DE PRUDENCE**

Le non-respect de cette recommandation pourrait entraîner des préjudices corporels ou des dommages au produit.

ENON00001-0

Remarque

Ces instructions fournissent des informations spécifiques visant à faciliter l'utilisation ou la maintenance du moteur hors-bord ou à clarifier certains points importants.

■ TABLE DES MATIÈRES

1.	INFORMATIONS GÉNÉRALES DE SÉCURITÉ	10
2.	CARACTÉRISTIQUES TECHNIQUES	12
3.	NOM DES PIÈCES	14
4.	EMPLACEMENT DES ÉTIQUETTES	16
5.	INSTALLATION	20
1.	Montage du moteur hors-bord sur le bateau	20
2.	Installation du dispositif de commande à distance (option)	22
3.	Installation de la batterie (Pour le modèle SP)	22
6.	MESURES À PRENDRE AVANT LE DÉMARRAGE	25
1.	Traitement du carburant	25
2.	Remplissage du réservoir à carburant	26
3.	Remplissage d'huile de moteur	28
4.	Rodage	30
5.	Système d'alarme	31
7.	FONCTIONNEMENT DU MOTEUR	33
	Avant le démarrage	33
1.	Alimentation en carburant	33
2.	Démarrage du moteur	35
3.	Mise en température du moteur	38
4.	Marche avant, marche arrière et accélération	39
5.	Arrêt du moteur	41
6.	Conduite	42
7.	Angle d'assiette	43
8.	Relever et abaisser	44
9.	Utilisation en eaux peu profondes	46
8.	DÉPOSE ET TRANSPORT DU MOTEUR HORS-BORD	47
1.	Dépose du moteur hors-bord	47
2.	Transport du moteur hors-bord	47
3.	Remorquage	48
9.	RÉGLAGES	50
1.	Friction de direction	50
2.	Friction de la poignée des gaz	50
10.	INSPECTION ET MAINTENANCE	51
1.	Inspection quotidienne	52
2.	Inspections périodiques	57
3.	Hivernage	68
4.	Inspection pré-saisonnière	71
5.	Moteur hors-bord immergé	72
6.	Précautions par temps froid	72
7.	Impact avec un objet immergé	72
8.	Fonctionnement du moteur hors-bord auxiliaire	73
11.	DIAGNOSTIC DE PANNE	74

12. KIT DES ACCESSOIRES	76
13. TABLEAU DES HÉLICES	77

TABLE DES MATIÈRES



1. INFORMATIONS GÉNÉRALES DE SÉCURITÉ	1
2. CARACTÉRISTIQUES TECHNIQUES	2
3. NOM DES PIÈCES	3
4. EMBLACEMENT DES ÉTIQUETTES	4
5. INSTALLATION	5
6. MESURES À PRENDRE AVANT LE DÉMARRAGE	6
7. FONCTIONNEMENT DU MOTEUR	7
8. DÉPOSE ET TRANSPORT DU MOTEUR HORS-BORD	8
9. RÉGLAGES	9
10. INSPECTION ET MAINTENANCE	10
11. DIAGNOSTIC DE PANNE	11
12. KIT DES ACCESSOIRES	12
13. TABLEAU DES HÉLICES	13

INFORMATIONS GÉNÉRALES DE SÉCURITÉ

1

ENOM00009-0

CONDUITE EN TOUTE SÉCURITÉ D'UN BATEAU

En votre qualité d'opérateur / de conducteur du bateau, vous êtes responsable de la sécurité des personnes à bord et de celles présentes à bord des autres bateaux à proximité du vôtre. Vous êtes par ailleurs tenu de respecter la réglementation locale en matière de navigation. Par conséquent, vous devez parfaitement connaître la manière correcte d'utiliser le bateau, le moteur hors-bord et tous les accessoires. Veuillez lire attentivement ce manuel pour utiliser et entretenir le moteur hors-bord dans les règles de l'art.

Il est très difficile pour une personne nageant ou flottant dans l'eau d'éviter une embarcation à moteur venant dans sa direction, même à faible vitesse. C'est la raison pour laquelle le moteur hors-bord doit être mis au point mort et arrêté lorsque votre bateau se trouve dans le voisinage immédiat de baigneurs.

ENOW00005-0

AVERTISSEMENT

AU CONTACT D'UN BATEAU EN MOUVEMENT, D'UNE EMBASE, D'UNE HÉLICE OU DE TOUT AUTRE DISPOSITIF FIXÉ SUR LE BATEAU, UNE PERSONNE SE TROUVANT DANS L'EAU RISQUE DE SE BLESSER SÉRIEUSEMENT.

ENOM00247-0

CORDON DE SÉCURITÉ COUPE-CIRCUIT

Le moteur peut être arrêté en retirant le blocage de l'interrupteur d'arrêt de l'interrupteur d'arrêt.

Le cordon de sécurité coupe-circuit est le cordon rouge enroulé avec le blocage de l'interrupteur d'arrêt à une extrémité et un clip en métal à l'autre extrémité. En attachant le cordon de sécurité coupe-circuit à la partie du corps de l'opérateur ou à son vêtement de flottaison individuel (VFI), le moteur s'arrête lorsque le cordon est tendu et le blocage est retiré de l'interrupteur si l'opérateur tombe accidentellement à la mer ou quitte sa position. Cette fonction permet d'éviter de perdre le contrôle et de minimiser ou d'éviter les risques de collision avec des bateaux, des personnes et d'autres objets. Il incombe à l'opérateur d'utiliser le cordon de sécurité coupe-circuit.

ENOW00004-1

AVERTISSEMENT

L'activation accidentelle de l'interrupteur d'arrêt (par exemple, en cas de mer houleuse) pourrait entraîner la perte d'équilibre des passagers, voire même leur éjection par-dessus bord, ou une perte de puissance en présence d'une mer houleuse, de forts courants ou de vents violents. La perte de contrôle au cours de l'amarrage peut constituer un autre risque potentiel.

Pour minimiser l'activation accidentelle de l'interrupteur d'arrêt, le cordon de sécurité de 500 mm (20 inch.) est enroulé et peut être étiré jusqu'à 1300 mm (51 inch.).

ENOM00800-A

VÊTEMENT DE FLOTTAISON INDIVIDUEL

L'opérateur / le conducteur et les passagers du bateau sont tenus de porter un VFI (vêtement de flottaison individuel) lorsqu'ils sont à bord.

ENOM00010-0

ENTRETIEN, PIÈCES DE RECHANGE ET LUBRIFIANTS

Nous recommandons que seul un atelier d'entretien agréé procède aux réparations ou à la maintenance du moteur hors-bord. Veillez à utiliser des pièces d'origine et les lubrifiants prescrits ou recommandés.

ENOM00011-A

MAINTENANCE

Le propriétaire du moteur hors-bord doit être au courant des procédures de maintenance correctes en suivant les instructions de la section de ce manuel consacrée à la maintenance (voir page 51). Il en va de la responsabilité de l'opérateur d'effectuer tous les contrôles de sécurité et de veiller à ce que toutes les instructions en matière de lubrification et de maintenance soient respectées pour un fonctionnement en toute sécurité. Veuillez donc vous assurer de suivre à la lettre toutes les instructions relatives à la lubrification et à la maintenance. Il convient d'emmener le moteur chez un distributeur ou dans un atelier d'entretien agréé pour l'inspection périodique aux dates préconisées.

Une maintenance périodique correcte et des soins appropriés du moteur hors-bord limiteront le risque de problèmes et les coûts de fonctionnement globaux.

Risque d'empoisonnement au monoxyde de carbone

Les gaz d'échappement contiennent du monoxyde de carbone, un gaz incolore et inodore qui peut être mortel lorsqu'il est inhalé sur une certaine durée.

Ne démarrez ni ne faites fonctionner le moteur à l'intérieur ou dans tout espace incorrectement ventilé.

Essence

L'essence et ses vapeurs sont des produits hautement inflammables aux propriétés explosives. Soyez extrêmement prudent lorsque vous manipulez de l'essence. Veillez donc à connaître parfaitement les techniques correctes de manipulation de l'essence en lisant attentivement ce manuel.

CARACTÉRISTIQUES TECHNIQUES

ENOM00810-A

CARACTÉRISTIQUES DES MODÈLES

2

Modèle		F4D	F5D		F6D		F6D SP*2
Type		(D) MF	(D) MF	MF	(D) MF	MF	MF
Hauteurs du tableau arrière	S	●	●	●	●	●	
	L	●	●	●	●	●	●
	UL						●
Poignée de barre		●	●		●	●	●
Commande à distance*1		(●)	(●)	(●)	(●)	(●)	(●)
Réservoir de carburant séparé				●		●	●
Double réservoir de carburant		●	●		●		
Relevage manuel		●	●	●	●	●	●

*1: En option

*2: Modèle SP équipé d'une bobine de charge comme standard.

ENOM00811-A

EXEMPLE POUR UN MODÈLE

F 6 DSUL SP

F	6	D	S	UL	SP
Description du modèle	Puissance	Génération de produits	Réservoir à carburant	Longueur de l'arbre	-
F = Quatre temps	-	A et suivantes	D = Intégral et Séparé (Option) S = Séparé	S = Court, 15 in L = Long, 20 in UL = Ultra long, 25 in	Modèle SP = SP Modèle SP équipé d'une bobine de charge

ENOM00401-0

MF

2

Élément	MODÈLE	4D(D) 5D(D) 6D(D) (Double réservoir)	5D(S) 6D(S) (Réservoir séparé)	6D(S) SP (Réservoir séparé)
Longueur totale	mm (in)	823 (32.4)		
Largeur totale	mm (in)	345 (13.6)		
Hauteur totale S·L·UL	mm (in)	À l'exception des modèles destinés aux États-Unis et au Canada 1051 (41.4) 1178 (46.4) 1305 (51.4)		1030 (40.6)
		Pour les modèles destinés aux États-Unis et au Canada 1065 (41.9) 1192 (46.9) 1319 (51.9)		1157 (45.6) 1284 (50.6)
Hauteur du tableau arrière S·L·UL	mm (in)	436 (17.2)	563 (22.2)	690 (27.2)
Poids*3	S kg (lb)	26.1 (57.5)		25.6 (56.4)
	L kg (lb)	26.6 (58.6)		26.1 (57.5)
	UL kg (lb)	27.1 (59.8)		26.6 (58.6)
Puissance	kW (ps)	4D : 2.9 (4)	5D : 3.68 (5)	6D : 4.41 (6)
Plage de régime max.	min ⁻¹ (tr/min)	4D & 5D : 4500-5500		6D : 5000-6000
Vitesse de ralenti en marche avant	min ⁻¹ (tr/min)	1150		
Vitesse de ralenti au point mort	min ⁻¹ (tr/min)	1300		
Type de moteur		4 temps		
Nombre de cylindres		1		
Alésage x course	mm (in)	59 x 45 (2.30 x 1.75)		
Déplacement du piston	cm ³ (Cu in)	123 (7.5)		
Système d'échappement		Échappement par le moyeu de l'hélice		
Système de refroidissement		Refroidissement par eau		
Système de lubrification		Pompe trochoïde		
Système de démarrage		Démarrage manuel		
Système d'allumage		Volant magnétique, allumage à décharge de condensateur		
Bougie d'allumage		NGK DCPR6E		
Alternateur		12V 60W 5A (Max.) *1		
Position de l'assiette		6		
Huile moteur	mL (fl.oz.)	API SH, SJ ou SL FCW SAE 10W-30/40, Env. 450 (15.2)		
Huile pour embase	mL (fl.oz.)	Huile pour engrenages d'origine ou API GL5, SAE no 80-90, env. 195 (6.6)		
Carburant		Essence ordinaire sans plomb : R+M/2 : 87 ou IOR supérieur : 91 ou plus		
Capacité du réservoir de carburant	L (US gal)	*1.2 (0.3) Intégré *2		12 (3.2) Séparé
Rapport de démultiplication		2.15 (28 : 13)		
Système antipollution		MM (Modification de moteur)		
Pression acoustique perçue par l'opérateur (ICOMIA 39/94) dB (A)		79.0		
Niveau de vibration transmis à la main (ICOMIA 38/94) m/s ²		6.8		

*1 : Équipé uniquement pour le modèle SP, l'autre OPTION de modèles.

*2 : En cas de système à double réservoir de carburant, utiliser avec un réservoir séparé de 12 L.
Remarque : Les caractéristiques techniques peuvent être modifiées sans avis préalable.

*3 Avec hélice, avec le câble de batterie.

Le moteur hors-bord Tohatsu est réglé à puissance nominale conformément à la norme ISO8665 (sortie de l'arbre d'hélice).

NOM DES PIÈCES

ENOM00402-A

4C, 5C, 6C

3

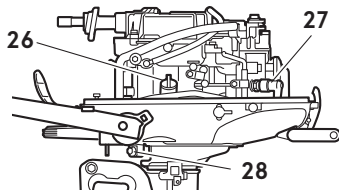
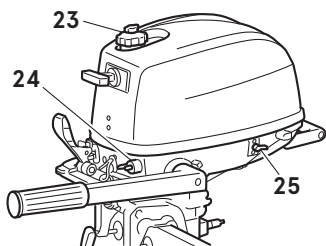
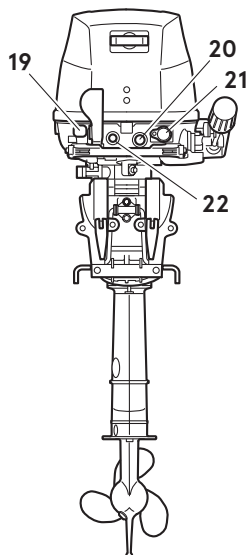
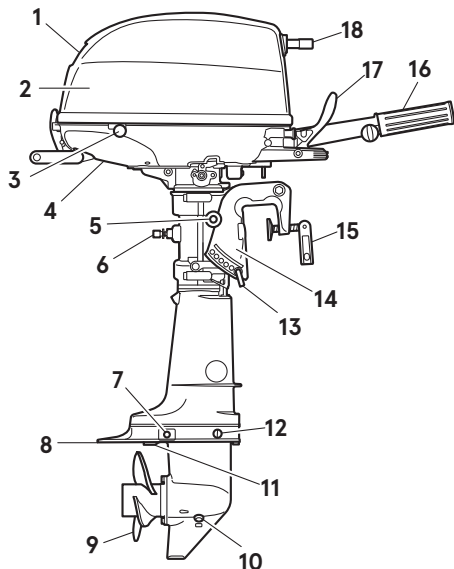

ENOF01502-1

- | | | | | | |
|----|---|----|-----------------------------|----|---------------------------------------|
| 1 | Poignée de levage | 11 | Prise d'eau | 22 | Lampe témoin |
| 2 | Capot supérieur | 12 | Bouchon d'huile (supérieur) | 23 | Vis d'évent |
| 3 | Capot inférieur | 16 | (Niveau) | 24 | Raccord de carburant |
| 4 | Orifice de contrôle de l'eau de refroidissement | 13 | Tige de butée | 25 | Robinet de carburant |
| 5 | Levier d'inclinaison | 14 | Étrier de fixation | 26 | Bouchon de remplissage d'huile moteur |
| 6 | Vis de réglage de la direction | 15 | Vis de serrage | 27 | Bougie d'allumage |
| 7 | Anode | 16 | Poignée des gaz | 28 | Vis de vidange d'huile moteur |
| 8 | Plaque anti-cavitation | 17 | Levier inverseur | | |
| 9 | Hélice | 18 | Poignée de lanceur | | |
| 10 | Bouchon d'huile (inférieur) (remplissage) | 19 | Bouton du starter | | |
| | | 20 | Interrupteur d'arrêt | | |
| | | 21 | Raccord de carburant | | |

ENOM00822-0

Boîtier de la commande à distance et réservoir à carburant

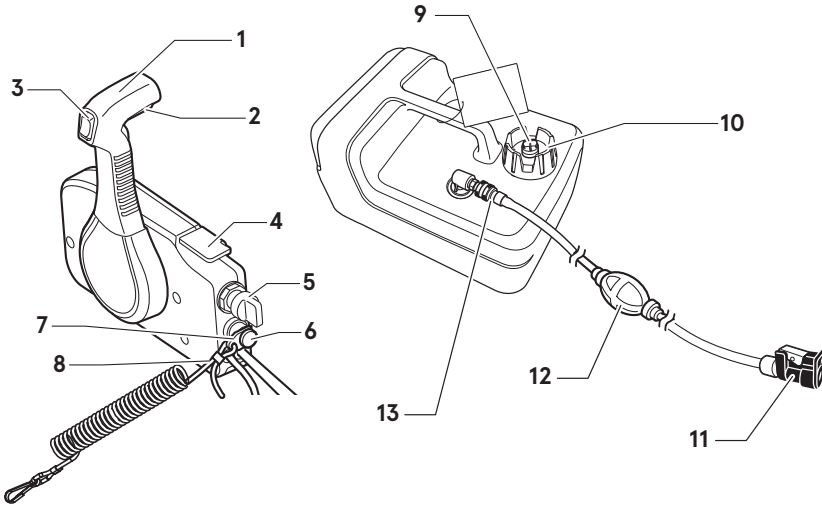

3

ENOF01404-2

- | | |
|--|---|
| <ul style="list-style-type: none"> 1 Levier de commande 2 Bras de verrouillage du point mort 3 Interrupteur autobloquant (PTT) 4 Manette des gaz au point mort 5 Clé de contact 6 Interrupteur d'arrêt 7 Mécanisme de verrouillage de l'interrupteur d'arrêt 8 Cordon de sécurité coupe-circuit 9 Vis d'évent | <ul style="list-style-type: none"> 10 Bouchon du réservoir à carburant 11 Raccord de carburant (côté moteur) 12 Poire d'amorçage 13 Raccord de carburant (côté réservoir à carburant) |
|--|---|

EMPLACEMENT DES ÉTIQUETTES

ENOM00019-A

Emplacement des étiquettes de mise en garde

4

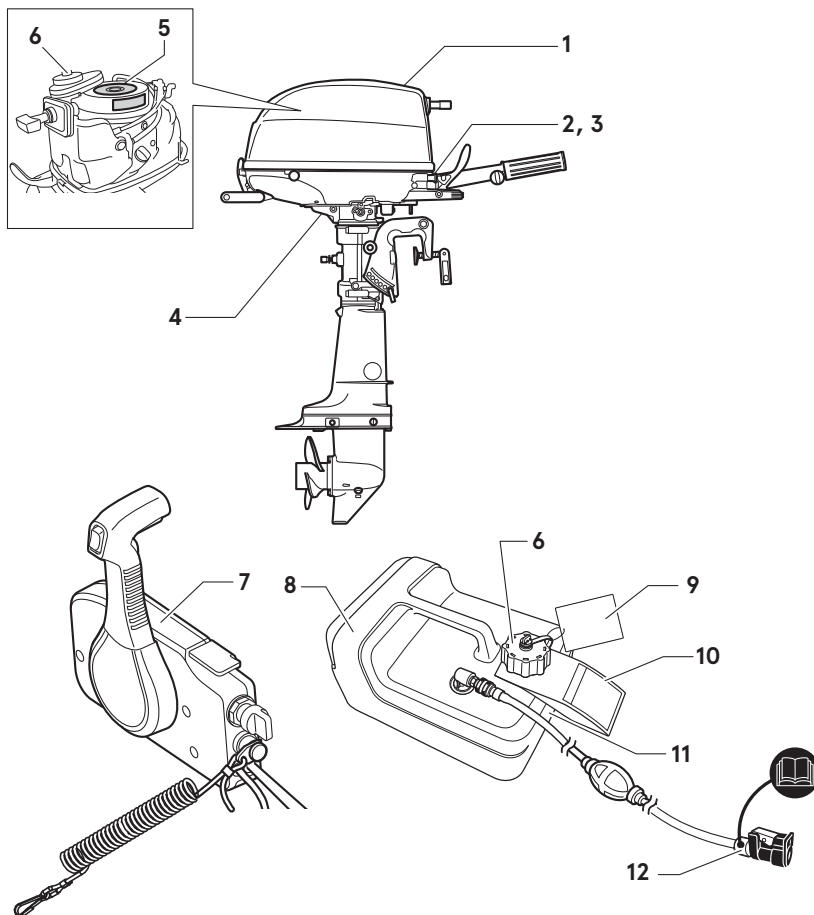

ENOF01503-A3

1. Avertissement recommandant la lecture du manuel de l'utilisateur.



ENOF00120-0

2. Avertissement concernant la pression d'huile (voir page 31).



ENOF00131-0

3. Avertissement concernant l'interrupteur d'arrêt (voir page 42)



ENOF00131-B

4. Avertissement concernant une température élevée.



3GR-76191-0

- 5-1. Avertissement concernant le démarrage d'urgence (voir page 37).

- 5-2. Avertissement concernant une température élevée.

- 5-3. Avertissement concernant un objet en rotation.

- 5-4. Avertissement concernant une tension élevée.

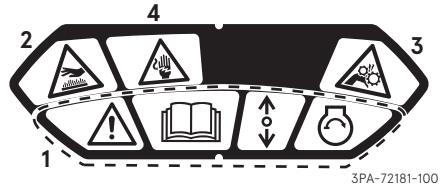

3PA-72181-100

6. Mise en garde relative au bouchon du réservoir de carburant. (Voir page 26) (Uniquement pour les réservoirs doubles)

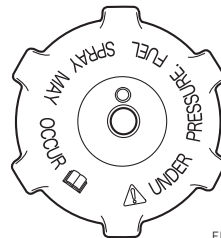

ENOF02050-0

7. Étiquette de mise en garde sur l'interrupteur d'arrêt du moteur.



ENOF00008-0

8. Étiquette de mise en garde sur l'essence (voir page 26)



REMOVE FROM BOAT
FOR FILLING

ENOF00005-S

9. Étiquette de mise en garde sur l'essence (voir page 26)



ENOF00005-L

ENOM00019-B

Emplacement des étiquettes CE

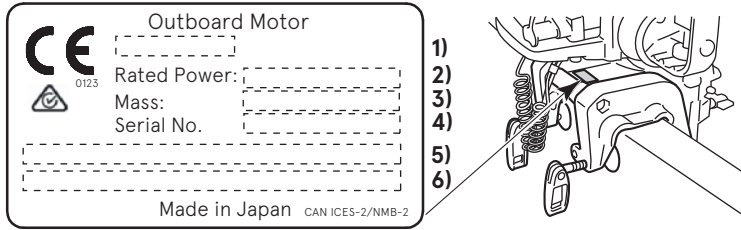

4

ENOF01504-1

1. Code du modèle (nom du modèle)
2. Puissance nominale
3. Poids de la masse sèche (sans l'hélice, avec le câble de batterie)
4. N° de série
5. Nom de l'usine
6. Adresse de l'usine

Description du numéro de série annuel

Les deux dernières lettres de l'alphabet indiquent l'année de production comme suit.

Code annuel	BX	BA	BB	BC	BD
Année de fabrication	2020	2021	2022	2023	2024

INSTALLATION

ENOM00024-B

1. Montage du moteur hors-bord sur le bateau

ENOW00006-0

⚠ AVERTISSEMENT

La plupart des bateaux sont classés et certifiés en fonction de leur puissance nominale maximale autorisée, telle que mentionnée sur leur plaque de certification. N'équipez jamais votre bateau d'un moteur hors-bord excédant cette limite. N'hésitez pas à contacter votre distributeur en cas de doute.

Ne mettez pas le moteur hors-bord en service jusqu'à ce qu'il ait été solidement monté sur le bateau, conformément aux instructions ci-dessous.

ENOW00009-1

⚠ AVERTISSEMENT

- Le non-respect des instructions de montage du moteur hors-bord contenues dans ce manuel peut conduire à des conditions dangereuses, telles qu'une piètre manœuvrabilité, une perte de contrôle ou un incendie.
- Des vis de serrage et / ou des boulons d'assemblage mal fixés peuvent provoquer le détachement ou le déplacement du moteur hors-bord, ce qui entraînerait une perte de contrôle et / ou d'éventuels préjudices corporels graves.

Gardez le moteur hors-bord dans une position verticale quand vous le montez.

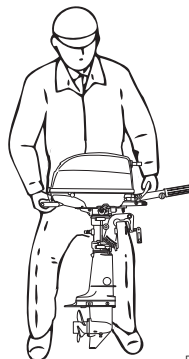

ENOF01505-1

ENOM00025-0

Position... Au-dessus de la ligne de quille

Positionnez le moteur hors-bord dans le centre du tableau arrière du bateau.

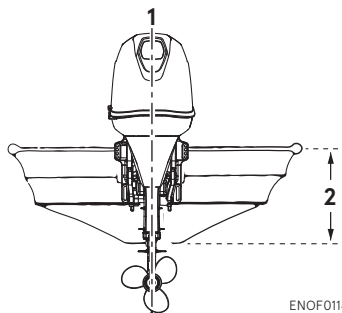

ENOF01141-0

1. Centre du bateau
2. Tableau arrière du bateau

ENOM00026-0

Adaptation au tableau arrière

Assurez-vous que la plaque anti-cavitation du moteur hors-bord est à 5,25 mm (0,21 in) au-dessous de la partie inférieure de la coque.

Veillez consulter votre distributeur

agr e si cette condition ne peut  tre respect e en raison de la forme du bas de votre bateau.

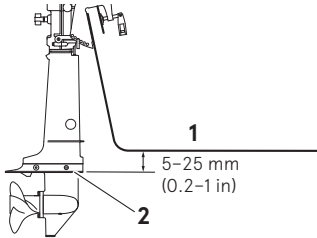

ENOF01506-0

1. Partie inf rieure de la coque
2. Plaque anti-cavitation

ENOW00007-A

⚠ CONSEIL DE PRUDENCE

- Avant de lancer l'essai de fonctionnement, v rifiez que le bateau flotte correctement sur l'eau lorsqu'il est charg  au maximum de sa capacit  nominale. Contr lez la position de la surface de l'eau par rapport   l' chappement. Si la surface de l'eau s'approche de l' chappement, de l'eau pourrait s'introduire dans les cylindres en pr sence de retour de vagues.
- Une hauteur de montage incorrecte du moteur hors-bord, la pr sence d'objets sous l'eau, tels que la partie inf rieure de la coque, ou autres accessoires sous la ligne de flottaison, voire d'autres conditions de la surface du fond, peuvent entra ner des projections d'eau pouvant s'introduire dans le moteur par un orifice du capot inf rieur pendant la navigation. L'exposition prolong e du moteur   de telles conditions peut s rieusement endommager celui-ci.
- Serrez les boulons suffisamment afin d' viter une chute du moteur hors-bord.

ENOM00831-0

Montage du moteur hors-bord

1. Positionnez correctement le moteur hors-bord.
2. Serrez les vis de serrage en tournant les poign es.
3. Fixez le moteur hors-bord au bateau avec une corde pour  viter la perte accidentelle du moteur hors-bord.

ENON00930-0

Remarque

N'utilisez pas des outils pour serrer les vis de serrage. Le serrage excessif pourrait entra ner des dommages dans les vis de serrage et les  triers de fixation.

ENON00002-0

Remarque

La corde n'est pas comprise dans les accessoires fournis.

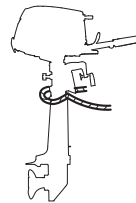

ENOF01507-A

ENOW00945-0

⚠ CONSEIL DE PRUDENCE

- Veuillez inspecter si les vis de serrage ou les boulons de montage se sont desserr s avant votre d part.
- Le desserrage peut provoquer une situation dangereuse telle que la perte de contr le.

ENOM00840-0

2. Installation du dispositif de commande à distance(option)

ENOW00850-0

Emplacement du boîtier de commande à distance

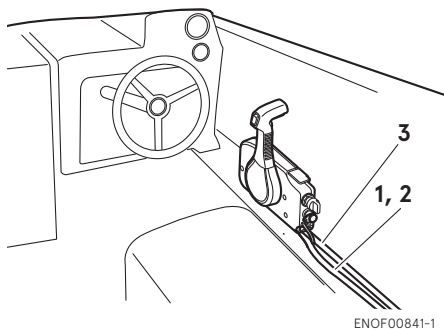

ENOF00841-1

1. Câble du changement de vitesse
2. Câble d'accélérateur
3. Faisceau de câbles B

Installez le boîtier de commande à distance à un endroit facile d'accès pour manipuler les commandes.

Assurez-vous qu'aucun obstacle n'interfère sur le fonctionnement du câble de la commande à distance.

ENOW00850-0

Longueur du câble de la commande à distance

ENOW00100-A

CONSEIL DE PRUDENCE

Veillez à ce que les câbles de la commande à distance ne forment pas une boucle d'un diamètre inférieur à 406 mm (16 in.). Dans le cas contraire, elle pourrait affecter la durée de vie du câble.

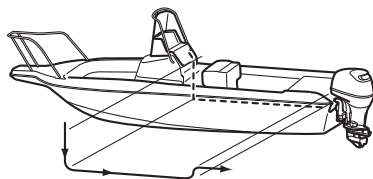

ENOF00842-0

Mesurez la distance entre le boîtier de la commande à distance et le moteur hors-bord sur lequel le câble de la commande à distance doit être connecté.

Préparez un câble dont la longueur est de 300 à 450 mm (11.8-17.7 in) supérieure à la distance mesurée.

Disposez le câble le long du passage prévu pour vous assurer que sa longueur est suffisante.

Raccordez le câble de la commande à distance au moteur, puis tirez-le vers le boîtier de la commande à distance, en veillant à ce qu'il ne soit pas trop courbé ni trop tendu, et qu'aucune obstruction ne puisse interférer avec la commande de la direction.

ENOM00029-A

3. Installation de la batterie (Pour le modèle SP)

ENOW00012-0

AVERTISSEMENT

L'électrolyte de la batterie est une substance dangereuse puisqu'il contient de l'acide sulfurique. Il peut provoquer des brûlures lorsqu'il entre en contact avec la peau ou un empoisonnement lorsqu'il est avalé.

Maintenez la batterie et l'électrolyte hors de portée des enfants.

Lors de toute manipulation de la batterie, veillez à :

- lire attentivement toutes les mises en garde figurant sur le corps de la batterie ;
- éviter tout contact de l'électrolyte avec toute partie de votre corps. Tout contact peut provoquer de graves brûlures ou encore la perte de la vue, en cas de contact avec les yeux. Utilisez des lunettes de sécurité et des gants en caoutchouc.

Si l'électrolyte de la batterie entre en contact avec :

- la peau, rincez abondamment la partie affectée à l'eau ;
- les yeux, rincez-les abondamment à l'eau et consultez immédiatement un médecin.

En cas d'ingestion de l'électrolyte de la batterie :

- consultez immédiatement un médecin.

ENOW00013-B

AVERTISSEMENT

Toute batterie produit de l'hydrogène, un gaz explosif. Par conséquent, veillez à :

- charger la batterie dans un espace bien ventilé ;
- placer la batterie à l'écart de toute source potentielle d'incendie, d'étincelles et de flammes nues, telles que des brûleurs ou du matériel de soudage ;
- Ne pas charger la batterie quand le niveau d'électrolyte est bas. Sinon la batterie pourrait être endommagée et causer une panne.

ENOW00014-0

CONSEIL DE PRUDENCE

- Assurez-vous que les câbles de batterie ne se coincent pas entre l'embarcation et le moteur hors-bord lorsqu'il tourne, etc.
- Le démarreur peut ne pas fonctionner si les câbles ne sont pas connectés correctement.
- Veillez à connecter correctement les câbles (+) et (-). Dans le cas contraire, le système de charge pourrait être endommagé.
- Ne déconnectez jamais les câbles de la batterie lorsque le moteur fonctionne afin

de ne pas endommager les éléments électriques.

- Utilisez toujours une batterie complètement chargée.

ENOW00015-0

CONSEIL DE PRUDENCE

N'utilisez jamais une batterie non recommandée. L'utilisation d'une batterie non recommandée pourrait entraîner une perte de performance du système électrique et / ou l'endommager.

ENON00006-C

Remarque

Batterie recommandée : 12V 40 Ah/20 HR, 330 ampères de démarrage à froid (Cold Cranking Amps - CCA). Les caractéristiques techniques et les fonctions des batteries varient d'un fabricant à l'autre. Consultez le fabricant de votre batterie pour de plus amples informations.

* La batterie, non fournie avec le moteur hors-bord, doit être achetée séparément.

1. Connectez le câble de la batterie aux bornes sortant du capot inférieur.
2. Placez le caisson porte-batterie dans une position adéquate à l'écart de toute projection d'eau. Assujettissez fermement le caisson et la batterie afin qu'ils ne bougent pas en cas de secousses.
3. Connectez le câble positif (+) à la borne positive (+) de la batterie, puis le câble négatif (-) à la borne négative (-). Lors du débranchement de la batterie, déconnectez toujours le câble négatif (-) en premier lieu. Après connexion du câble sur la borne positive (+), emboîtez correctement le capuchon de protection pour éviter tout court-circuit.

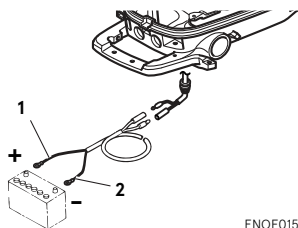

ENOF01508-0

1. Câble de batterie (rouge)
2. Câble de batterie (noir)

MESURES À PRENDRE AVANT LE DÉMARRAGE

ENOM00030-A

1. Traitement du carburant

ENOW000017-0

CONSEIL DE PRUDENCE

L'utilisation d'un mauvais type d'essence peut endommager le moteur. Tout endommagement du moteur découlant de l'utilisation d'un mauvais type d'essence est considéré comme usage abusif du moteur et ne sera par conséquent pas couvert par la garantie limitée.

ENOM00031-A

CLASSE DE CARBURANT

Les moteurs TOHATSU fonctionneront correctement avec de l'essence sans plomb d'une grande marque présentant les caractéristiques suivantes :

États-Unis et Canada · Utilisez de l'essence avec un indice d'octane affiché à la pompe de $87 (R+M)/2$ au minimum. L'essence super (indice d'octane de $92 [R+M]/2$) convient également. N'utilisez jamais de l'essence au plomb.

En dehors des États-Unis et du Canada · Utilisez de l'essence sans plomb avec un indice d'octane recherche de 91 au moins. L'utilisation d'essence super avec un IOR de 98 est également autorisée.

ENOM00032-A

ESSENCES CONTENANT DE L'ALCOOL

Les composants du système d'alimentation de votre moteur TOHATSU résistent à l'essence contenant jusqu'à 10 % d'alcool éthylique (repris ci-après sous le nom d'« éthanol »). Cependant, si l'essence dans votre région contient un taux d'éthanol inférieur à 10 %, vous

devez savoir que certains effets négatifs pourraient se produire. L'augmentation du pourcentage d'alcool peut par ailleurs aggraver les effets négatifs. Certains de ces effets négatifs proviennent de l'absorption de l'humidité de l'air par l'alcool contenu dans l'essence, ce qui provoque une séparation de l'eau / alcool de l'essence dans le réservoir à carburant.

Ceux-ci peuvent augmenter :

- la corrosion des pièces métalliques ;
- la détérioration des pièces en caoutchouc ou en plastique ;
- l'infiltration du carburant à travers les tuyaux d'alimentation en caoutchouc ;
- les problèmes de démarrage et de fonctionnement.

Si l'utilisation d'essences contenant de l'alcool est inévitable ou si une présence d'alcool est suspectée dans l'essence, il est recommandé d'équiper le moteur d'un filtre décanteur séparateur d'eau, de contrôler plus fréquemment toute éventuelle fuite du système d'alimentation en carburant et de vérifier plus souvent si les pièces mécaniques ne présentent pas de signes de corrosion et d'usure anormale.

En cas de détection d'une telle anomalie, cessez immédiatement d'utiliser ce type d'essence et contactez votre distributeur dans les plus brefs délais.

Si le moteur hors-bord n'est pas destiné à un usage fréquent, veuillez vous reporter aux remarques relatives à la détérioration du carburant dans le chapitre consacré à l'ENTREPOSAGE (p. 68) pour de plus amples informations.

ENOW00020-1

 **CONSEIL DE PRUDENCE**

En utilisant un moteur TOHATSU avec de l'essence contenant de l'alcool, il faut éviter que le réservoir à carburant contienne ce type d'essence pendant des périodes prolongées. De longues périodes de stockage sont à l'origine de sérieux problèmes. Dans le cas des véhicules, les mélanges alcool-essence sont généralement consommés avant qu'ils ne puissent absorber suffisamment d'humidité pour causer des problèmes, alors que les bateaux sont souvent immobilisés suffisamment longtemps pour permettre la démixtion. Par ailleurs, une corrosion interne peut se produire au cours du stockage si l'alcool a attaqué le film d'huile protecteur des composants internes.

ENOW00018-0

 **AVERTISSEMENT**

Toute fuite de carburant peut être à l'origine d'un incendie ou d'une explosion pouvant entraîner de graves préjudices corporels, voire même la mort. Chaque élément du système d'alimentation doit être contrôlé périodiquement, et tout spécialement après un entreposage de longue durée, à la recherche de fuites de carburant, d'une modification de la dureté du caoutchouc et de signes de dilatation et / ou de corrosion des pièces métalliques. En présence d'un quelconque signe de fuite de carburant ou de détérioration d'un élément du système d'alimentation, il convient de remplacer immédiatement la pièce en question avant de démarrer le moteur.

ENOM00043-B

2. Remplissage du réservoir à carburant

ENOW00019-1

 **AVERTISSEMENT**

Ne remplissez pas le réservoir à carburant au-delà de sa capacité. L'augmentation de la température de l'essence peut provoquer sa dilatation et la dispersion de l'essence dans l'air via la vis d'évent lorsque celle-ci est ouverte. Toute fuite d'essence représente un risque élevé d'incendie.

ENOW00028-A

 **AVERTISSEMENT**

Consultez, le cas échéant, un distributeur agréé pour toute information sur la manipulation de l'essence.

L'essence et ses vapeurs sont des produits hautement inflammables aux propriétés explosives.

Lors du transport d'un réservoir contenant de l'essence :

- Fermez le bouchon du réservoir de carburant et la vis d'évent de celui-ci pour empêcher toute émission de vapeur d'essence par la vis et éviter tout risque d'incendie.
- Il est interdit de fumer.

Pendant ou avant le remplissage du réservoir :

- Assurez-vous d'éliminer l'électricité statique que vous avez accumulée dans votre corps avant de faire le plein.
- Les étincelles causées par l'électricité statique peut causer une explosion de l'essence inflammable.
- Arrêtez le moteur et ne le relancez pas pendant le ravitaillement.
- Il est interdit de fumer.

- Veillez à ne pas trop remplir le réservoir de carburant. Essayez immédiatement toute traînée d'essence.

Pendant ou avant le nettoyage du réservoir d'essence :

- Démontez le réservoir de carburant du bateau.
- Placez le réservoir de carburant à bonne distance de toute source d'ignition, telle que des étincelles ou des flammes nues.
- Effectuez l'opération en plein air ou dans un espace bien ventilé.
- Essayez immédiatement et correctement toute trace d'essence après tout renversement.

●

Après le nettoyage du réservoir d'essence :

- Essayez immédiatement et correctement toute trace d'essence après tout renversement.
- Si le réservoir à carburant a été démonté pour le nettoyage, remontez-le correctement. Un assemblage incorrect peut provoquer une fuite d'essence pouvant entraîner un risque d'incendie ou d'explosion.
- Éliminez l'essence âgée ou contaminée conformément à la réglementation locale.

ENOW00029-A

⚠ AVERTISSEMENT

En ouvrant le bouchon du réservoir à carburant, veillez à suivre la procédure décrite ci-dessous. En appliquant une autre procédure, de l'essence pourrait jaillir par le bouchon du réservoir à carburant si celui-ci est desserré, spécialement lorsque la pression de l'essence dans le réservoir a augmenté à cause de sources de chaleur, telles que les rayons du soleil.

ENOW00946-0

⚠ CONSEIL DE PRUDENCE

Assurez-vous que le réservoir séparé est fixé à une position appropriée, de sorte qu'il soit bien ventilé et ne bouge pas ni ne tombe lors du fonctionnement.

1. Si vous utilisez un réservoir intégré

Avant d'ouvrir le bouchon du réservoir de carburant, dévissez de deux tours l'évent, dans le sens anti-horaire, pour relâcher la pression dans le réservoir de carburant.

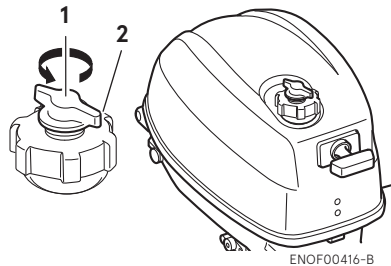

ENOF00416-B

1. Dévissez de deux tours la vis d'évent
2. Bouchon du réservoir à carburant

Si vous utilisez un réservoir séparé

Ouvrez complètement la vis d'évent du bouchon du réservoir pour relâcher la pression interne.

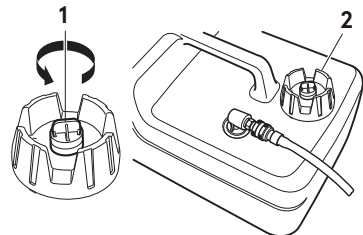

ENOF00417-1

1. Vis d'évent
2. Bouchon du réservoir à carburant

- Ouvrez lentement le bouchon du réservoir de carburant.
- Si vous utilisez un réservoir intégré**
Retirez le capot supérieur et faites l'appoint de carburant juste au-dessus du repère de niveau maxi.
- Si vous utilisez un réservoir séparé**
Remplissez prudemment d'essence pour éviter tout débordement.

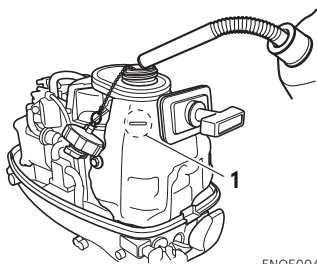

ENOF00418-0

- Repère de niveau maxi

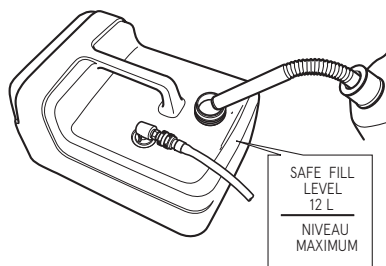

ENOF00419-A

- Après le remplissage du réservoir, refermez le bouchon du réservoir à carburant.

ENOM00037-C

3. Recommandations relatives à l'huile moteur

ENOW00022-1

⚠ CONSEIL DE PRUDENCE

L'huile moteur est vidangée pour l'expédition au départ de l'usine. N'oubliez pas de remplir le moteur d'huile jusqu'au niveau correct avant de le mettre en marche.

ENOW00092-A

⚠ CONSEIL DE PRUDENCE

- N'ajoutez pas trop d'huile afin d'éviter toute fuite d'huile et / ou tout endommagement du moteur. Si l'huile dépasse le repère supérieur de la jauge, vidangez l'huile excédentaire jusqu'à un niveau inférieur au repère supérieur.
- Assurez-vous que le moteur hors-bord se trouve à la verticale et en position correcte lors du contrôle ou du changement d'huile.
- Arrêtez immédiatement le moteur si la lampe témoin de basse pression d'huile s'allume ou si une fuite d'huile est détectée afin d'éviter tout endommagement sérieux du moteur. Consultez votre distributeur.
- Essayez immédiatement et correctement toute trace d'huile moteur après un renversement et mettez-la au rebut conformément aux réglementations locales en matière de prévention des incendies et de protection de l'environnement.

- Positionnez le moteur à la verticale.
- Retirez le capot supérieur et le bouchon de remplissage d'huile (jauge).
- Remplissez le moteur de l'huile recommandée via l'orifice de remplissage jusqu'à ce qu'elle atteigne le repère intermédiaire de la jauge.

4. Resserrez le bouchon de remplissage d'huile (jauge).

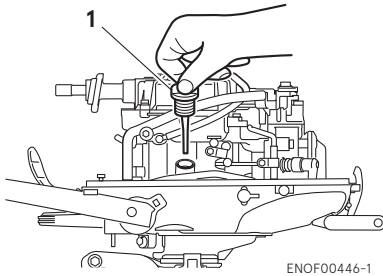

1. Bouchon de remplissage d'huile (Jauge)

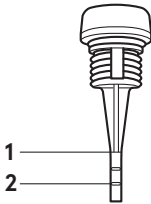

1. Limite supérieure
2. Limite inférieure

Recommandations relatives à l'huile moteur

Utilisez uniquement de l'huile pour moteur hors-bord à 4 temps de haute qualité pour garantir la performance et la durée de vie du moteur.

SAE : 10W-30 ou 10W-40

API : SF,SG,SH, ou SJ

La viscosité de l'huile moteur doit être sélectionnée dans le tableau suivant en fonction des températures moyennes dans votre région.

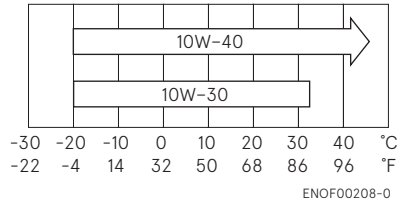

Volume de l'huile de moteur

Environ 450 mL (0.48 US qt.)

ENOW0002A-A



CONSEIL DE PRUDENCE

L'utilisation d'huiles pour moteurs ne répondant pas à ces exigences réduira la durée de vie du moteur et engendra d'autres problèmes mécaniques.

JENOM00033-A

4. Rodage

Le nouveau moteur hors-bord et le bloc de propulsion nécessitent un rodage des composants mobiles suivant les durées recommandées dans le tableau ci-dessous.

Veuillez vous reporter à la section consacrée au FONCTIONNEMENT DU MOTEUR (voir page 33) pour les instructions relatives au démarrage et au fonctionnement corrects du moteur hors-bord.

ENOW00024-A

DANGER

Ne faites pas fonctionner le moteur dans un espace confiné ni dans un local non équipé d'un système de ventilation forcée.

Les gaz d'échappement émis par ce moteur hors-bord contiennent du monoxyde de carbone pouvant entraîner la mort s'ils sont inhalés en permanence. Dans un premier temps, l'inhalation de ces gaz produit des symptômes tels qu'une sensation de nausées, un engourdissement et des maux de tête.

Pendant le fonctionnement du moteur hors-bord :

- **Veillez à ce que la zone périphérique soit bien ventilée.**
- **Essayez toujours de vous tenir de telle sorte que la direction du vent éloigne les émissions.**

ENOW00023-1

CONSEIL DE PRUDENCE

L'utilisation du moteur hors-bord sans rodage peut réduire la durée de vie du produit.

En cas de détection d'une anomalie pendant le rodage :

- **Arrêtez immédiatement toute activité.**
- **Demandez au distributeur de vérifier le produit et de prendre, le cas échéant, les mesures qui s'imposent.**

ENON00008-0

Remarque

Un rodage dans les règles de l'art permet au moteur hors-bord de dégager toute sa puissance pour une durée de vie plus longue.

	1-10 min	10 min · 2 hrs	2-3 hrs	3-10 hrs	Après 10 h
Position de la commande des gaz	Ralenti	Commande des gaz ouverte à moins de 1/2	Commande des gaz ouverte à moins de 3/4	Commande des gaz ouverte à 3/4	Commande des gaz ouverte à fond
Vitesse		Environ. 3000 min ⁻¹ (tr/min) au maximum	Fonctionnement à plein régime autorisé pendant 1 min toutes les 10 min	Environ. 4000 min ⁻¹ (tr/min) Fonctionnement à plein régime autorisé pendant 2 min toutes les 10 min	

ENOM00039-A

5. Système d'alarme

Si le moteur hors-bord rencontre un problème ou une défaillance, la lampe témoin (DEL) s'allume (le moteur ne sera pas éteint).

Consultez le tableau de la page suivante pour avoir une explication des causes conduisant à un problème ou une défaillance.

ENOM00040-D

Emplacement de la lampe témoin

■ Lampe témoin (DEL)

Modèle à poignée de barre : Situé sur la capot inférieur.

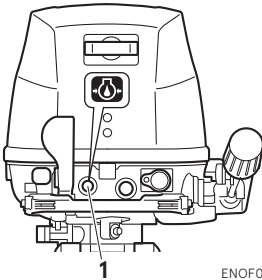

ENOF00415-1

1. Lampe témoin

ENOM00041-D

Signaux d'alarme, défaillances et remèdes

Signal d'alarme			Description de la défaillance	Remède
Signal sonore	Lampe témoin (DEL)	ESG		
-	Reste allumé pour plusieurs secondes.		Test normal du système au démarrage	
-	-	Position ON	Le régime du moteur dépasse les TR/MIN maximaux autorisés.	1
-	Position ON	-	Faible pression d'huile ^{*1}	2

Remarques

*1: Dans ce cas, le manocontacteur de pression d'huile est positionné sur ·ON·.

ESG (Electronic Safety Governor – Régulateur de sécurité électronique) haute vitesse

L'ESG haute vitesse est un dispositif de prévention du sur-régime du moteur. Si la charge moteur s'allège pour une raison ou une autre, celui-ci tourne à une vitesse supérieure à la normale. Dans ce cas, l'ESG est activé pour ne pas amorcer la bougie d'allumage, ce qui modifie par conséquent la vitesse du moteur qui est contrôlée sous 6300 min⁻¹ (tr/min).

6

Remède

- Réduisez les gaz jusqu'à ce que le papillon soit refermé à plus de la moitié, rejoignez rapidement un endroit sûr et arrêtez le moteur. Contrôlez si les pales de l'hélice ne sont pas tordues ou endommagées. Consultez un distributeur agréé si le moteur présente toujours le même problème, même après le remplacement de l'hélice par une nouvelle.
- Rejoignez rapidement un endroit sûr et arrêtez le moteur. Vérifiez le niveau d'huile du moteur et rajoutez-en, si nécessaire. Consultez votre distributeur si le niveau d'huile du moteur est trop bas ou trop haut.

ENOW00025-B

 **CONSEIL DE PRUDENCE**

ESG haute vitesse activé : Le régime du moteur sera limité à 6300 min⁻¹ (tr/min), mais le moteur continuera à avoir des ratés jusqu'à réduction des gaz.

■ FONCTIONNEMENT DU MOTEUR

ENOM00042-0

Avant le démarrage

ENOM00246-0

Contrôle du niveau d'huile

Vérifiez le niveau d'huile avant chaque utilisation. Si le niveau d'huile moteur est trop bas ou trop haut, la durée de vie du moteur sera considérablement réduite. (Reportez-vous aux instructions pour vérifier correctement le niveau d'huile moteur, voir page 53)

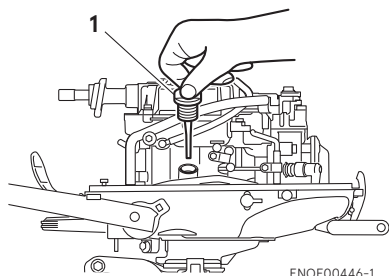

ENOF00446-1

1. Bouchon de remplissage d'huile (Jauge)



ENOF01531-0

1. Limite supérieure
2. Limite inférieure

ENOW00027-D

⚠ PRECAUCIÓN

Antes de arrancar el motor por primera vez tras volver a montarlo o después de su almacenamiento fuera de temporada, desconecte el bloqueo del interruptor de parada y arranque unas 10 veces para que el aceite circule a través del motor.

ENOM00044-B

1. Alimentation en carburant

ENOW00029-A

⚠ AVERTISSEMENT

En ouvrant le bouchon du réservoir à carburant, veillez à suivre la procédure décrite ci-dessous. En appliquant une autre procédure, de l'essence pourrait jaillir par le bouchon du réservoir à carburant si celui-ci est desserré, spécialement lorsque la pression de l'essence dans le réservoir a augmenté à cause de sources de chaleur, telles que les rayons du soleil.

ENOW00403-0

⚠ CONSEIL DE PRUDENCE

Si vous utilisez un réservoir séparé pour un modèle à deux réservoirs, assurez-vous de bien ouvrir l'évent du réservoir intégré mais aussi du réservoir séparé. Si l'évent d'un réservoir intégré contenant du carburant reste fermé, le gonflement de l'air dans le réservoir peut produire une augmentation de la pression interne dans le réservoir, ce qui est dangereux.

1. **Si vous utilisez un réservoir intégré**
Desserrez de deux tours la vis d'évent du bouchon du réservoir de carburant.
- Si vous utilisez un réservoir séparé**
Desserrez complètement la vis d'évent du bouchon du réservoir de carburant.
2. Ouvrez lentement le bouchon du réservoir de carburant pour relâcher complètement la pression interne.
3. Placez le levier du robinet de carburant pour indiquer quel réservoir vous souhaitez utiliser.

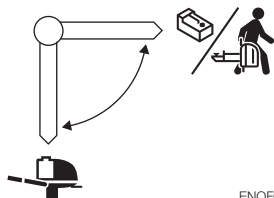

ENOF00422-1

ENOW00404-0

⚠ CONSEIL DE PRUDENCE

Si vous utilisez un réservoir intégré, débranchez le raccord de carburant.

ENOW00947-0

⚠ CONSEIL DE PRUDENCE

Lors de l'utilisation d'un réservoir séparé, assurez-vous que la conduite de carburant n'est pas déformée et est correctement raccordée.

4. Si vous utilisez un réservoir séparé, branchez le connecteur de carburant côté moteur tout en poussant le levier du raccord de carburant.

Et branchez ensuite le raccord de carburant côté réservoir de carburant.

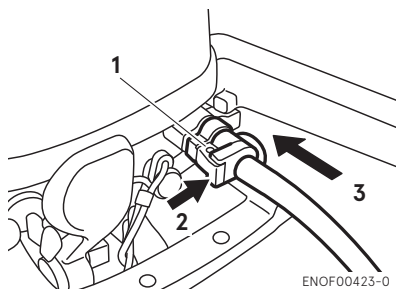

ENOF00423-0

- 1. Raccord de carburant
- 2. Pousser
- 3. Insérer

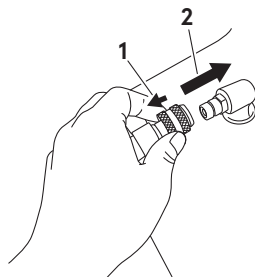

ENOF00861-A

- 1. Tirer
 - 2. Insérer
5. Pressez la poire d'amorçage jusqu'à ce qu'elle offre de la résistance pour alimenter le carburateur. Dirigez la flèche vers le haut lors de l'amorçage.



ENOF00862-0

- 1. Côté moteur
- 2. Côté réservoir

Ne pressez pas la poire d'amorçage lorsque le moteur fonctionne ou lorsque le moteur hors-bord est relevé. Dans le cas contraire, le carburant pourrait déborder.

ENOM00045-C

2. Démarrage du moteur

ENOW00958-0

⚠ AVERTISSEMENT

- N'enlevez ou n'installez pas le capot supérieur après le démarrage du moteur.
- Les pièces en rotation du moteur ou les pièces mobiles exposées peuvent provoquer des blessures graves.

ENOW00959-0

⚠ CONSEIL DE PRUDENCE

Le capot supérieur doit être installé pendant que le moteur tourne, sauf en cas d'urgence. Si le capot supérieur n'est pas correctement installé, des éclaboussures d'eau peuvent endommager le moteur.

ENOW00036-A

⚠ CONSEIL DE PRUDENCE

Pour éviter toute surchauffe et tout endommagement de la pompe à eau lors du démarrage du moteur dans le réservoir de jaugeage, veillez à ce que le niveau d'eau soit au minimum à 10 cm (4 in) au-dessus de la plaque anti-cavitation.

Veillez également à retirer l'hélice lors du démarrage du moteur dans le réservoir de jaugeage (voir page 63).

Faire tourner le moteur uniquement en régime ralenti.

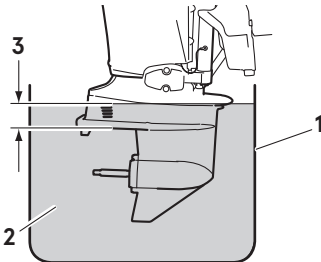

ENOF00863-0

1. Réservoir de jaugeage
2. Eau
3. Au moins 10 cm (4 in)

ENOW00036-0

⚠ CONSEIL DE PRUDENCE

Arrêtez immédiatement le moteur s'il n'y a aucun écoulement d'eau par l'orifice de contrôle de l'eau de refroidissement et vérifiez que la prise d'eau de refroidissement n'est pas obstruée. Le fonctionnement du moteur peut entraîner une surchauffe potentiellement dommageable pour celui-ci. Consultez un distributeur agréé si la cause du problème n'est pas identifiée.

ENOW00032-B

⚠ CONSEIL DE PRUDENCE

Ne pas essayer d'amorcer le moteur une fois qu'il a démarré.

Ce modèle est fourni avec une protection de démarrage en prise.

ENON00010-0

Remarque

La protection de démarrage en prise empêche le moteur de démarrer dans une position autre que celle du point mort. Le démarrage en prise du moteur mettra instantanément le bateau en mouvement et pourrait faire chuter les passagers, voire les projeter par-dessus bord.

Modèle à poignée de barre

1. Assurez-vous de placer le mécanisme de verrouillage sur l'interrupteur d'arrêt et attachez correctement le cordon de sécurité coupe-circuit à l'opérateur ou à son VFI (vêtement de flottaison individuel).

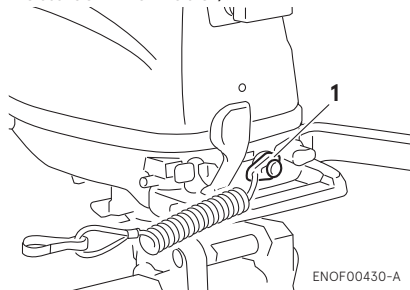

1. Mécanisme de verrouillage de l'interrupteur d'arrêt
2. Positionnez le levier inverseur au point mort (N).

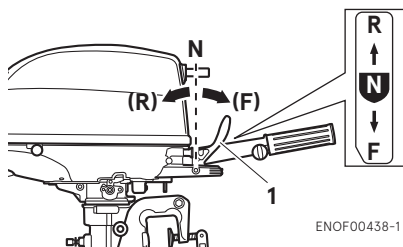

1. Levier inverseur
3. Positionnez la poignée des gaz sur START.

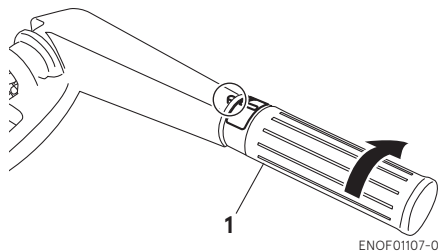

1. Poignée des gaz

4. Tirez complètement le bouton du starter.

ENON00501-0

Remarque

Il n'est pas nécessaire d'utiliser le starter quand le moteur est chaud. Positionnez la poignée des gaz sur RE-START.

ENON00502-0

Remarque

Si le moteur ne démarre pas après 4 ou 5 tentatives, repoussez le bouton du starter et redémarrez

5. Tirez la poignée du lanceur jusqu'à ce que vous sentiez une prise, continuez à tirer jusqu'à ce que vous sentiez la résistance faiblir. Ensuite, retirez-la rapidement. Répétez l'opération jusqu'à ce que le moteur démarre.

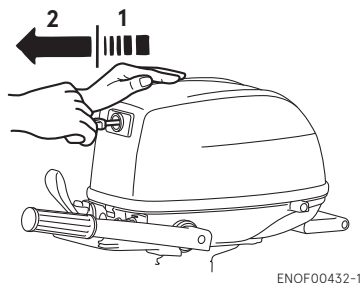

1. Lentement
2. Rapidement

ENOW00064-0

⚠ CONSEIL DE PRUDENCE

Le moteur peut être chaud immédiatement après l'utilisation et pourrait causer des brûlures en cas de contact. Laissez le moteur refroidir avant de transporter le moteur hors-bord.

6. Contrôlez l'écoulement de l'eau de refroidissement via l'orifice de contrôle de l'eau de refroidissement.

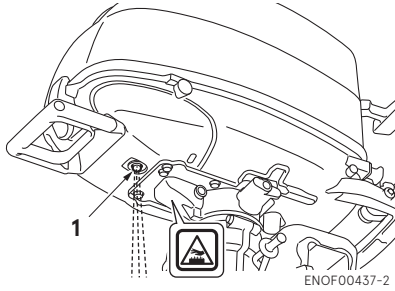

1. Orifice de contrôle de l'eau de refroidissement

ENOM00042-A

Démarrage d'urgence

ENOW00099-A

⚠ AVERTISSEMENT

Lorsque la corde de secours du lanceur est utilisée pour démarrer le moteur :

- La protection de démarrage en prise ne fonctionne pas. Assurez-vous de positionner le levier au point mort. Dans le cas contraire, le moteur mettra immédiatement le bateau en mouvement, ce qui pourrait causer des préjudices corporels.
- Veillez à ce que vos habits ou autres articles ne soient pas happés par les pièces rotatives du moteur.
- Pour prévenir tout accident ou préjudice corporel causé par des pièces rotatives, ne remplacez pas le couvercle du volant moteur ni le capot supérieur après le démarrage du moteur.
- Ne tirez pas sur la corde du lanceur si une personne se trouve derrière vous. Cette opération pourrait la blesser.
- Attachez le filin d'arrêt du moteur à un vêtement ou à une partie de votre corps (bras par exemple) avant de démarrer le moteur.

1. Enlevez le capot supérieur.

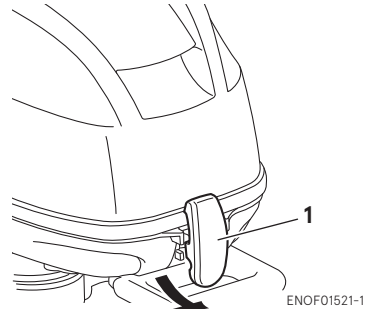

1. Verrou du capot
2. Déconnectez la biellette de la tige d'anti-démarrage.

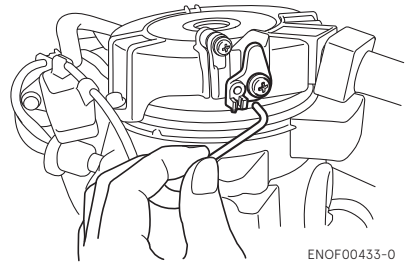

3. Retirez les boulons (au nombre de 3) et enlevez le lanceur à rappel.

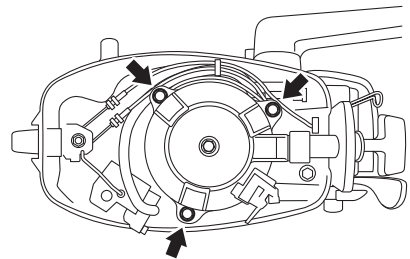

4. Insérez l'extrémité nouée de la corde du lanceur dans l'entaille du volant moteur et enroulez plusieurs fois la corde autour du volant moteur dans le sens des aiguilles d'une montre.

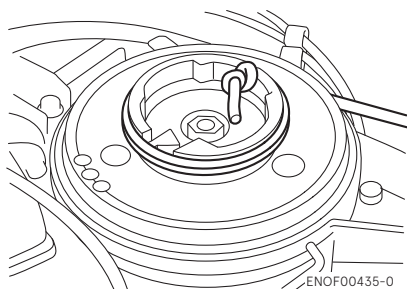

- Faites une boucle à l'autre extrémité de la corde de secours du lanceur et attachez-y la clé à douille fournie avec la boîte à outils.

ENOW00860-0

⚠ CONSEIL DE PRUDENCE

Veillez à maintenir le faisceau à bonne distance des pièces rotatives.

7

- Assurez-vous de placer le mécanisme de verrouillage sur l'interrupteur d'arrêt et attachez correctement le cordon de sécurité coupe-circuit à l'opérateur ou à son VFI (vêtement de flottaison individuel).
- Positionnez le levier de commande au point mort (N).

- Tirez la poignée du lanceur jusqu'à ce que vous sentiez une prise, continuez à tirer jusqu'à ce que vous sentiez la résistance faiblir, Puis tirez-la rapidement.

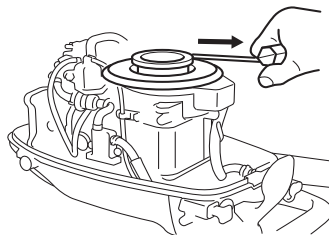

- Après le démarrage du moteur, ne réinstallez pas le lanceur a rappel et le capot supérieur.

ENOM00043-A

3. Mise en température du moteur

ENOW00932-0

⚠ CONSEIL DE PRUDENCE

Assurez-vous de vérifier que l'eau de refroidissement sort bien par l'orifice de contrôle pendant la mise en température.

Chauffez le moteur au ralenti pendant environ :

3 minutes : supérieur à 5°C (41°F)

5 minutes à 2000 min⁻¹ (tr/min) inférieur à 5°C (41°F)

Cela permet à l'huile lubrifiante de circuler sur toutes les pièces du moteur. Utiliser le moteur sans l'avoir mis en température réduira sa durée de vie.

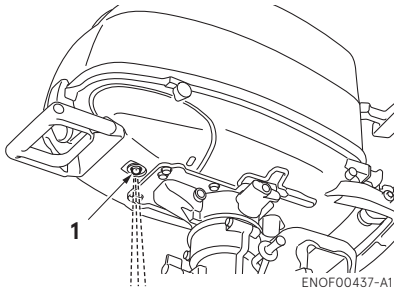

1. Orifice de contrôle de l'eau de refroidissement

ENOM00044-0

Régimes du moteur

Ralenti après la mise en température.

Remarque : Lors du démarrage d'un moteur froid, la vitesse de ralenti est augmentée jusqu'à environ 400 min⁻¹ (tr/min) pendant quelques minutes.

Embrayage (en prise)	Débrayage (au point mort)
1100 min ⁻¹ (tr/min)	13000 min ⁻¹ (tr/min)

ENOM00046-A

4. Marche avant, marche arrière et accélération

ENOW00037-0

AVERTISSEMENT

Avant de passer la marche avant ou la marche arrière, assurez-vous que le bateau soit correctement amarré et que le moteur hors-bord puisse être complètement tourné vers la droite et vers la gauche. Assurez-vous qu'aucun baigneur ne se trouve à l'avant ni à l'arrière du bateau.

ENOW00038-A

AVERTISSEMENT

- Attachez l'autre extrémité du cordon de sécurité coupe-circuit à un bras ou à un vêtement de flottaison personnel de l'opérateur et maintenez-le attaché pendant la navigation.
- N'attachez pas le cordon à un vêtement qui se déchire facilement à la moindre traction.
- Veillez à attacher le cordon de sorte qu'il ne puisse être happé par un objet à la moindre traction.
- Veillez à ne pas tirer accidentellement sur le cordon pendant la navigation. Un arrêt involontaire du moteur peut entraîner une perte de contrôle du moteur hors-bord. Une perte brutale de puissance du moteur peut occasionner la chute des passagers, voire leur éjection par-dessus bord.

ENOW00042-0

AVERTISSEMENT

- N'enclenchez pas la marche arrière au cours du déjaugage pour éviter toute perte de contrôle qui pourrait entraîner de sérieux préjudices corporels, la submersion du bateau et / ou l'endommagement de la coque.
- N'enclenchez pas la marche arrière pendant la navigation pour éviter toute perte de contrôle, toute chute des passagers ou toute éjection de ceux-ci par-dessus bord. Ceci pourrait entraîner de sérieux préjudices corporels, ainsi que l'endommagement du circuit de direction et / ou du mécanisme d'inversion.

ENOW00861-0

AVERTISSEMENT

N'inversez pas le sens de la marche du bateau à vitesse élevée pour éviter toute perte de contrôle, toute chute des passagers ou toute éjection de ceux-ci par-

dessus bord. Ceci pourrait entraîner de sérieux préjudices corporels.

ENOW00862-0

⚠ CONSEIL DE PRUDENCE

Le fait d'inverser le sens de la marche à haut régime peut occasionner d'importants dégâts aux engrenages et à l'embrayage. Le moteur doit toujours tourner au ralenti avant d'effectuer toute inversion de marche.

ENOW00863-0

⚠ CONSEIL DE PRUDENCE

La vitesse de ralenti peut être plus élevée pendant la mise en température du moteur. S'il est en position "Forward" (Marche avant) ou "Reverse" (Marche arrière) pendant la mise en température, il peut s'avérer difficile de le ramener en position "Neutral" (Point mort). Dans cette éventualité, arrêtez le moteur, mettez-le au point mort et redémarrez le moteur pour le réchauffer.

ENON00014-0

Remarque

De fréquents enclenchements en marche avant ou marche arrière peuvent accélérer l'usure ou la dégradation des pièces. Dans ce cas, remplacez plus souvent l'huile pour embase par rapport aux intervalles spécifiés.

ENOW00864-0

⚠ CONSEIL DE PRUDENCE

N'augmentez pas inutilement le régime du moteur lorsque le levier de vitesse est positionné au point mort ou en marche arrière afin d'éviter tout endommagement du moteur.

ENOM00890-A

Modèle à poignée de barre

ENOW00865-A

⚠ CONSEIL DE PRUDENCE

Ne forcez pas l'inversion de marche si la poignée des gaz n'est pas complètement fermée pour éviter tout endommagement du circuit de direction et / ou du mécanisme d'inversion.

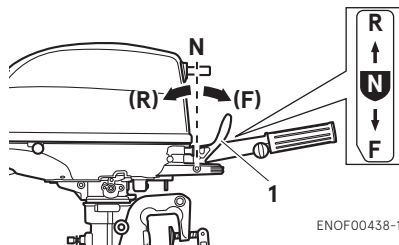

ENOF00438-1

1. Levier inverseur

Marche avant

1. Tournez la poignée des gaz pour réduire le régime du moteur.
2. Quand le moteur atteint le régime de pêche à la traîne (ou le ralenti), tirez rapidement le levier inverseur sur la position de marche avant.

Marche arrière

1. Tournez la poignée des gaz pour réduire le régime du moteur.
2. Quand le moteur atteint le régime de pêche à la traîne (ou le ralenti), tirez rapidement le levier inverseur sur la position de marche arrière.

Accélération

ENOW00867-0

⚠ AVERTISSEMENT

Une accélération et décélération soudaine pourrait faire basculer ou projeter les passagers par-dessus bord.

Ouvrez graduellement la poignée des gaz.

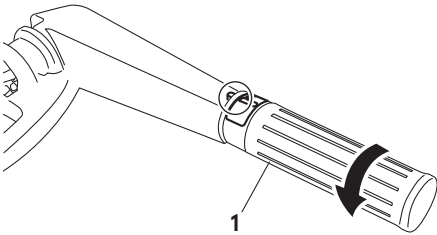

ENOF01119-0

- 1. Poignée des gaz

ENOM00049-A

5. Arrêt du moteur

ENOW00868-0

⚠ AVERTISSEMENT

Faites attention à ne pas retirer accidentellement le filin d'arrêt du moteur de ce dernier lorsque le bateau est en mouvement. Un brusque arrêt du moteur pourrait entraîner une perte de contrôle de la direction. En raison de la force d'inertie consécutive à une perte de vitesse du bateau, il pourrait également entraîner la projection en avant de la ou des personnes présentes à bord et / ou des objets se trouvant sur le bateau.

Modèle à poignée de barre

- 1. Tournez la poignée des gaz en position de régime lent.

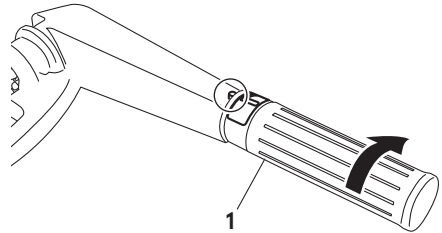

ENOF01107-0

- 1. Poignée des gaz
- 2. Placez le levier inverseur sur le point mort (Neutral).
Faites tourner le moteur pendant 2 ou 3 minutes au ralenti pour le refroidir s'il a fonctionné à plein gaz.
- 3. Poussez l'interrupteur d'arrêt

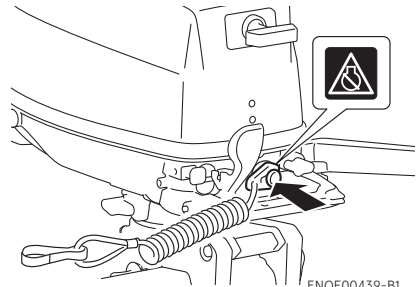

ENOF00439-B1

ENOW00869-0

⚠ AVERTISSEMENT

Après arrêt du moteur :

- Fermez la vis d'évent du bouchon du réservoir de carburant.
- Débranchez le raccord de carburant du moteur et du réservoir à carburant.
- Débranchez les câbles de la batterie après chaque utilisation.

Arrêt d'urgence du moteur

Retirer le mécanisme de verrouillage de l'interrupteur d'arrêt afin de couper le moteur.

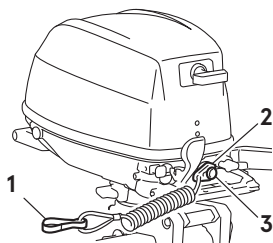

ENOF00439-1

1. Crochet
2. Mécanisme de verrouillage de l'interrupteur d'arrêt
3. Interrupteur d'arrêt

ENOM00910-0

Mécanisme de verrouillage de l'interrupteur d'arrêt d'urgence de rechange

La trousse à outils contient un mécanisme de verrouillage de l'interrupteur d'arrêt d'urgence de rechange.

Lorsqu'ils sont utilisés conformément aux instructions, le clip de l'interrupteur d'arrêt d'urgence et le cordon de sécurité coupe-circuit arrêtent le moteur si l'opérateur s'éloignait des commandes. Si l'opérateur venait à tomber à l'eau, veuillez à utiliser le mécanisme de verrouillage de l'interrupteur d'arrêt d'urgence de rechange.

Assurez-vous que le mécanisme de verrouillage de l'interrupteur d'arrêt d'urgence de rechange se trouve bien dans la boîte à outils avant le démarrage du moteur.

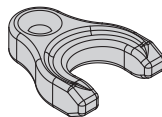

ENOF00891-0

ENOM00920-A

6. Conduite

ENOW00870-0

AVERTISSEMENT

Tout changement soudain de direction pourrait faire basculer ou projeter les passagers par-dessus bord.

Modèle à poignée de barre

Virage à droite

Déplacez la poignée de barre vers la gauche.

Virage à gauche

Déplacez la poignée de barre vers la droite.

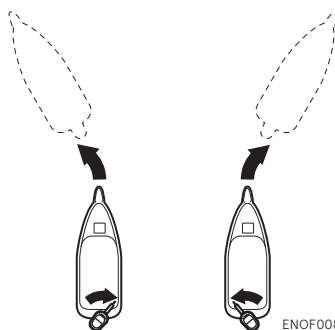

ENOF00892-0

ENOM00050-0

7. Angle d'assiette

ENOW00043-A

AVERTISSEMENT

- Ajuster l'angle de relevage lorsque le moteur est arrêté.
- N'introduisez pas vos doigts ou vos mains entre le bloc du moteur hors-bord et l'étrier de fixation pendant le réglage de l'angle d'assiette pour éviter toute blessure au cas où le bloc moteur venait à tomber.
- Une position de relevage incorrecte peut provoquer une perte de contrôle du bateau. Lors de l'essai d'une position de relevage, naviguez d'abord à vitesse réduite pour vérifier que le bateau peut être contrôlé en toute sécurité.

ENOW00044-0

AVERTISSEMENT

Une assiette relevée ou rabaissée à l'excès peut rendre la conduite du bateau instable et éventuellement être à l'origine de problèmes de manœuvrabilité entraînant un risque d'accident pendant la navigation.

- Ne naviguez pas à une vitesse élevée si vous suspectez une position incorrecte de l'assiette. Dans cette éventualité, arrêtez le bateau et réajustez l'angle d'assiette avant de poursuivre la navigation.
- Pour les modèles de moteurs hors-bord équipés d'un interrupteur autobloquant sur le capot inférieur, n'actionnez pas cet interrupteur pendant la navigation pour éviter toute perte de contrôle du bateau.

L'angle d'assiette du moteur hors-bord peut être ajusté en fonction de l'angle du tableau arrière de la coque et des conditions de charge. Choisissez l'angle d'assiette approprié qui permettra à la plaque anti-cavitation de se déplacer

parallèlement à la surface de l'eau pendant la navigation.

ENOM00052-0

Angle d'assiette correct

La position de la tige de butée est correcte si la coque est horizontale pendant la navigation.

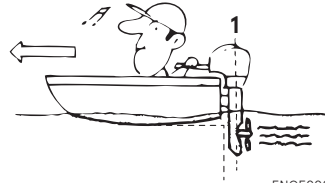

ENOF00051-1

1. Perpendiculaire à la surface de l'eau

ENOM00053-A

Angle d'assiette incorrect (la proue est trop élevée)

Réglez la tige de butée (ou bouton de pré-réglage) plus bas si la proue est plus élevée que l'horizontale.



ENOF00052-0

ENOM00054-0

Angle d'assiette incorrect (la proue plonge dans l'eau)

Réglez la tige de butée (ou le bouton de pré-réglage) plus haut si la proue est plus basse que l'horizontale.



ENOF00053-0

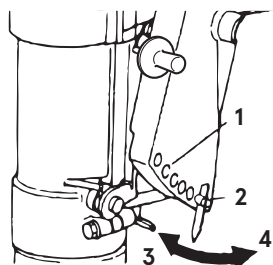

ENOF00440-0

1. Trou de réglage de l'angle d'assiette
2. Tige de butée
3. Plus haut
4. Partie inférieure

Ajustement d'angle de relevage (type à relevage manuel)

Ajustement d'angle du tableau arrière

1. Arrêtez le moteur.
2. Passez en position point mort.
3. Relevez le moteur hors-bord.
4. Retirez la tige de butée comme indiqué dans la figure.

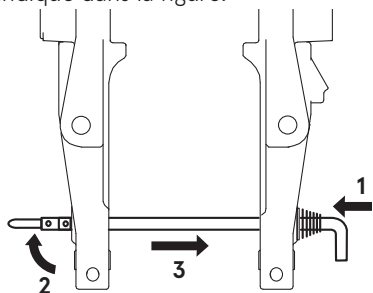

ENOF01238-1

1. Pousser vers l'intérieur

2. Relever la butée
3. Retirer
5. Installez à nouveau la tige de butée dans la position souhaitée en toute sécurité.
6. Abaissez doucement le moteur hors-bord.

ENOM00060-A

8. Relever et abaisser

ENOW00055-0

⚠ AVERTISSEMENT

Ne relevez pas ni n'inclinez le moteur hors-bord quand des baigneurs ou des passagers se trouvent à proximité pour éviter qu'ils soient pris entre le bloc du moteur hors-bord et l'étrier de fixation au cas où le moteur venait à tomber.

ENOW00048-0

⚠ AVERTISSEMENT

Lors d'une opération d'inclinaison ou de relevage, ne placez jamais votre main entre le support d'articulation et le bras du tableau arrière. Veillez à abaisser lentement le moteur hors-bord.

ENOW00056-A

⚠ AVERTISSEMENT

Lorsque vous relevez le moteur hors-bord avec le raccord à carburant en position au-delà de quelques minutes, n'oubliez pas de débrancher le tuyau de carburant pour éviter tout risque de fuite, et par conséquent, tout risque d'incendie.

ENOW00057-0

⚠ CONSEIL DE PRUDENCE

Ne relevez pas le moteur hors-bord pendant que le moteur fonctionne ou s'il n'y a pas d'approvisionnement en eau de refroidissement, car cela pourrait entraîner un grippage du moteur à cause d'une surchauffe.

ENON00921-0

Remarque

Après avoir arrêté le moteur hors-bord, laissez-le en position de fonctionnement pendant environ une minute avant de le relever pour permettre l'écoulement de l'eau présente dans le moteur.

ENOM00423-0

Relevage

Levier inverseur en position de marche avant (Forward), inclinez complètement le moteur vers vous à l'aide de la poignée de levage située à l'arrière du capot supérieur. Abaissez ensuite doucement le moteur pour le verrouiller en position haute.

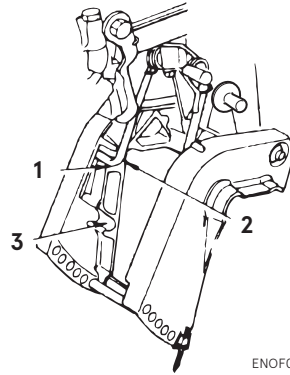
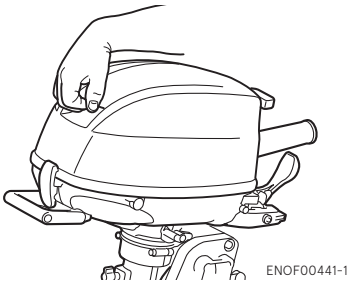

- 1. Position relevée
- 2. Butée de relevage
- 3. Position de fonctionnement en eaux peu profondes

ENOM00424-0

Rabaissement

Soulevez doucement le moteur puis tirez le levier d'inclinaison pour déverrouiller le verrou de relevage. Puis baissez doucement le moteur.

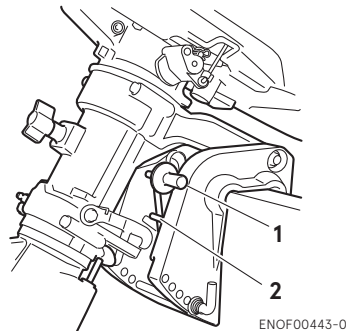

- 1. Levier de relevage
- 2. Butée de relevage

ENOM00068-A

9. Utilisation en eaux peu profondes

ENOW00051-0

⚠ AVERTISSEMENT

Lors de l'utilisation en eaux peu profondes, ne placez jamais votre main entre le support d'articulation et le bras du tableau arrière. Veillez à abaisser lentement le moteur hors-bord.

ENOW00053-0

⚠ CONSEIL DE PRUDENCE

N'enclenchez pas la marche arrière lorsque vous naviguez en eaux peu profondes. Faites tourner le moteur hors-bord à faible régime et maintenez la prise d'eau de refroidissement immergée.

ENOW00054-A

⚠ CONSEIL DE PRUDENCE

N'inclinez pas trop le moteur hors-bord lors d'une navigation en eaux peu profondes, car de l'air pourrait être aspiré par la prise sous-marine secondaire et le moteur pourrait surchauffer.

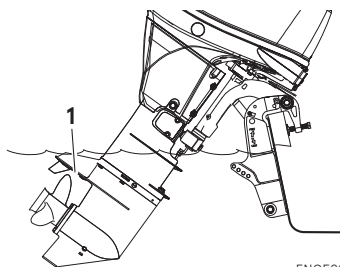

ENOF01144-A

1. Prise d'eau

Type à relevage manuel

Position de fonctionnement en eaux peu profondes :

1. Levier inverseur en position marche avant (Forward), inclinez doucement le moteur d'environ 40° puis abaissez le levier de relevage pour passer en position de navigation en eaux peu profondes.

Retour en position de fonctionnement normal :

2. Relevez complètement le moteur puis rabaissez lentement le moteur en position de navigation normale.

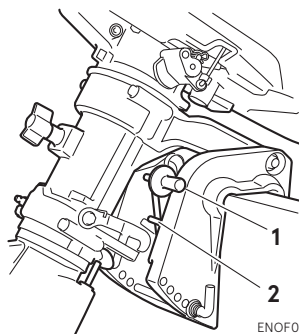

ENOF00443-0

1. Levier de relevage
2. Butée de relevage

■ DÉPOSE ET TRANSPORT DU MOTEUR HORS-BORD

ENOM00070-K

1. Dépose du moteur hors-bord

ENOW00064-0

⚠ CONSEIL DE PRUDENCE

Le moteur peut être chaud immédiatement après avoir été utilisé et peut entraîner des brûlures s'il est touché. Laissez refroidir le moteur hors-bord avant de le transporter.

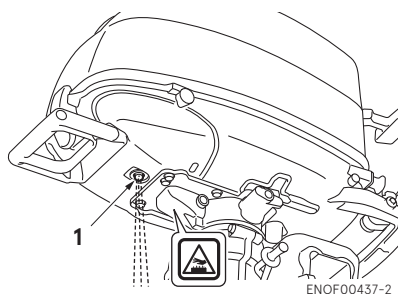

1. Orifice de contrôle de l'eau de refroidissement

1. Arrêtez le moteur.
2. Débranchez le raccord de carburant, les câbles de commande à distance et les câbles de batterie du moteur hors-bord.
3. Retirez le moteur hors-bord du bateau et vidangez toute l'eau de l'embase en position verticale.

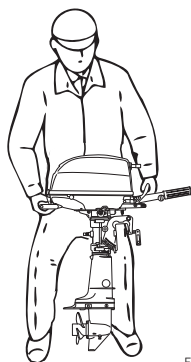

ENOM00071-A

2. Transport du moteur hors-bord

ENOW00933-0

⚠ AVERTISSEMENT

N'oubliez pas de débrancher le raccord de carburant lorsque le moteur n'est pas en fonctionnement.

Toute fuite de carburant représente un risque d'incendie ou d'explosion pouvant entraîner des lésions corporelles graves, voire mortelles.

ENOW00065-0

⚠ AVERTISSEMENT

Fermez la vis d'évent du réservoir à carburant avant tout transport ou entreposage du moteur et du réservoir afin d'éviter tout risque de fuite et, par conséquent, tout risque d'incendie.

ENOW00066-C

⚠ CONSEIL DE PRUDENCE

- Évitez tout choc au moteur hors-bord pendant le transport. Ceci pourrait l'endommager.
- Ne transportez ni n'entrez le moteur hors-bord dans une position comme celle décrite ci-dessous.

Sinon, de l'huile moteur ou de l'eau de refroidissement pourraient pénétrer dans le cylindre et endommager le moteur. Les fuites d'huile pourraient provoquer des dégâts.

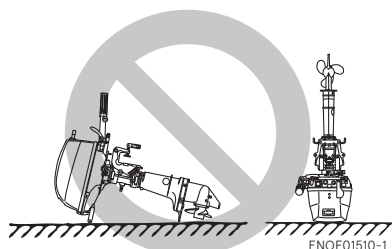

Gardez le moteur hors-bord dans une position verticale quand vous le transportez.

Il est recommandé d'utiliser le support en option pour maintenir le moteur hors-bord à la verticale pendant le transport et l'entreposage.

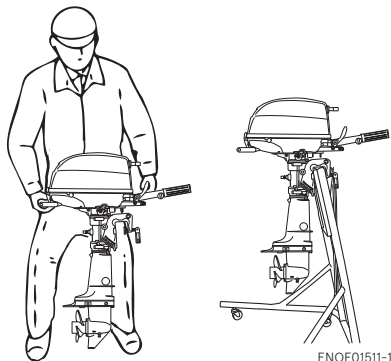

ENOF01511-1

ENOM00441-0

Si le moteur hors-bord doit être stocké, veillez à vidanger le carburant présent dans le conduit d'essence et dans le carburateur (voir page 70). Lors du stockage du moteur hors-bord, placez-le sur le côté avant, sur le côté à tribord ou sur le côté à bâbord sur un coussin ou sur toute surface plus molle comme illustré ci-dessous.

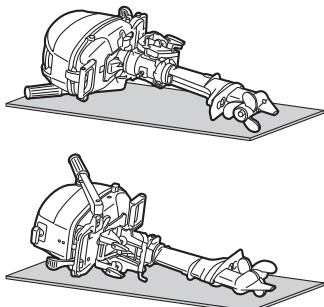

ENOF01532-0

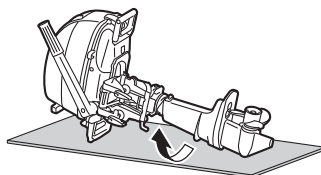

ENOF01533-0

ENON00941-0

Remarque

Lors du stockage du moteur hors-bord en le positionnant sur le côté avant, tournez l'étrier de fixation de 90° dans le sens des aiguilles d'une montre ou dans le sens contraire des aiguilles d'une montre, de manière à ne pas gêner le sol. Serrez ensuite la vis de réglage de la direction pour maintenir sa position (voir page 50).

ENOM00072-A

3. Remorquage

ENOW00072-0

⚠ CONSEIL DE PRUDENCE

Le remorquage avec le moteur en position inclinée peut endommager le moteur hors-bord, le bateau, etc.

ENOW00073-A

⚠ AVERTISSEMENT

N'oubliez pas de débrancher le raccord de carburant lorsque le moteur n'est pas en fonctionnement.

Toute fuite de carburant représente un risque d'incendie ou d'explosion pouvant entraîner des lésions corporelles graves, voire mortelles.

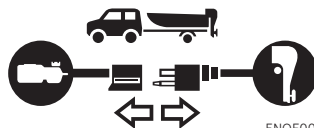

ENOF00075-1

ENOW00068-0

⚠ AVERTISSEMENT

Fermez la vis d'évent du réservoir à carburant et le robinet de carburant avant tout transport ou entreposage du moteur et du réservoir afin d'éviter tout risque de fuite et, par conséquent, tout risque d'incendie.

ENOW00071-0

⚠ CONSEIL DE PRUDENCE

Le support d'inclinaison fourni avec votre moteur hors-bord n'est pas prévu pour le remorquage. Il est destiné à supporter le moteur lorsque le bateau est amarré, tiré au sec, etc.

ENOW00072-A

⚠ CONSEIL DE PRUDENCE

Lors de tout remorquage du bateau, le moteur hors-bord doit se trouver en position verticale (fonctionnement normal) et complètement abaissé. Le remorquage avec le moteur en position inclinée peut endommager le moteur hors-bord, le bateau, etc.

S'il n'est pas possible de remorquer le bateau avec le moteur hors-bord complètement abaissé (la dérive de l'embase est trop proche de la route en position verticale), fixez fermement le moteur en position inclinée à l'aide d'un dispositif (tel qu'une barre de protection du tableau arrière).

Lors du transport en remorque du bateau avec le moteur hors-bord encore fixé, il convient de déconnecter au préalable le tuyau à carburant de ce dernier et de le maintenir en position de fonctionnement normal ou sur une barre de protection du tableau arrière.

Modèle à poignée de barre

Pour éviter le mouvement du moteur hors-bord lorsqu'il est fixé sur un bateau pendant le transport sur une remorque, serrez correctement le vis de la friction d'embrayage (page 50).

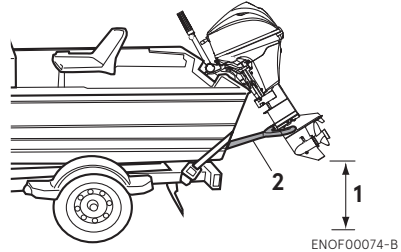

1. Veillez à une garde au sol suffisante.
2. Barre de protection du tableau arrière

ENOW00067-0

⚠ AVERTISSEMENT

Ne passez jamais sous le moteur hors-bord relevé, même s'il est soutenu par une barre de soutien. En effet, toute chute accidentelle du moteur pourrait entraîner de sérieux préjudices corporels.

RÉGLAGES

ENOM00073-0

1. Friction de direction

Modèle à poignée de barre

ENOW00074-E

⚠ AVERTISSEMENT

Ne serrez pas trop le vis de réglage de la friction d'embrayage, cela pourrait entraîner des difficultés de mouvement entraînant une perte de contrôle provoquant un accident et pouvant entraîner des blessures graves.

ENON00506-0

Remarque

Le vis de réglage de la friction d'embrayage est utilisé pour ajuster le charge de la friction d'embrayage, mais pas pour corriger l'embrayage. Un serrage excessif de la vis de réglage pourrait endommager le support d'articulation.

ENOM00544-0

La friction d'embrayage peut être ajustée selon vos préférences en tournant le vis de réglage de la friction d'embrayage.

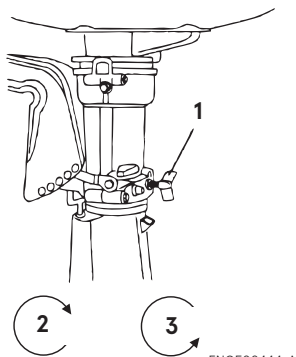

ENOF00444-A

1. Vis de réglage de la friction d'embrayage
2. Diminution
3. Augmentation

EENOM00074-A

2. Friction de la poignée des gaz

ENOW00074-B

⚠ AVERTISSEMENT

Ne serrez pas trop la vis de réglage de la poignée des gaz car cela pourrait rendre le mouvement difficile et provoquer une perte de contrôle pouvant causer un accident et entraîner de sérieux préjudices corporels.

L'ajustement de la friction de la poignée des gaz peut être réalisé au moyen de la vis de réglage de la poignée des gaz.

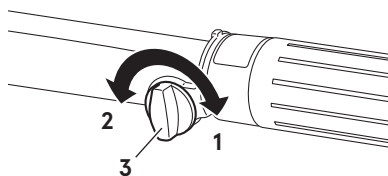

ENOF00445-A

1. Diminution
2. Augmentation
3. Vis de réglage de la friction de la poignée des gaz

INSPECTION ET MAINTENANCE

ENOM00077-0

Entretien du moteur hors-bord

Pour maintenir votre moteur hors-bord dans les meilleures conditions de fonctionnement, il est impératif que vous effectuiez une maintenance quotidienne et périodique, conformément au calendrier d'entretien ci-après.

ENOW00077-0

CONSEIL DE PRUDENCE

- **Votre sécurité personnelle et celle de vos passagers dépendent de la manière dont vous entretenez votre moteur hors-bord. Suivez attentivement toutes les procédures d'inspection et de maintenance décrites dans ce chapitre.**
- **Les intervalles de maintenance spécifiés dans la liste de contrôle s'appliquent à un moteur hors-bord exploité dans des conditions normales. Si vous utilisez fréquemment votre moteur hors-bord à plein régime, dans des eaux saumâtres ou à des fins commerciales, sa maintenance doit être effectuée à des intervalles plus courts. N'hésitez pas à demander conseil à votre distributeur en cas de doute.**
- **Nous recommandons vivement de n'utiliser que des pièces de rechange d'origine sur votre moteur hors-bord. Tout dommage occasionné à votre moteur hors-bord découlant de l'utilisation de pièces de rechange autres que celles d'origine n'est pas couvert par la garantie.**

ENOM00428-0

1. Inspection quotidienne

Effectuez les contrôles suivants avant et après chaque utilisation du moteur.

ENOW00078-1



AVERTISSEMENT

N'utilisez en aucun cas le moteur hors-bord sur lequel la moindre anomalie a été détectée lors du contrôle avant la mise en marche afin d'éviter tout risque d'endommagement sérieux du moteur ou tout préjudice corporel grave.

Élément	Points à contrôler	Remède
Système d'alimentation	<ul style="list-style-type: none"> Contrôlez le niveau de carburant dans le réservoir. Vérifiez que le filtre à carburant ne contienne ni débris ni eau. Vérifiez que les tuyaux en caoutchouc ne présentent aucun signe de fuite de carburant. 	Remplissez le réservoir Nettoyage ou remplacement Remplacez-la
Réservoir à carburant et bouchon	<ul style="list-style-type: none"> Vérifiez que le réservoir à carburant et le bouchon ne présentent aucune fente ni aucun signe de fuite ou d'endommagement. Vérifiez que le joint et le cordon ne présentent aucune fente ni aucun signe d'endommagement. Vérifiez que le bouchon ne présente aucune fuite lorsqu'il est complètement fermé. 	Remplacez-la Remplacez-la Remplacez-la
Huile moteur	<ul style="list-style-type: none"> Vérifier le niveau d'huile. 	Remplissez jusqu'au repère supérieur de la jauge
Équipement électrique	<ul style="list-style-type: none"> Contrôlez que l'interrupteur principal fonctionne normalement. Vérifiez si le niveau d'électrolyte et la densité de la batterie sont corrects. Vérifiez que les connexions aux bornes de la batterie ne sont pas desserrées. Vérifiez que les fonctions d'arrêt d'urgence fonctionnent normalement et assurez-vous que la plaquette frein est bien en place. Vérifiez que les câbles sont bien connectés et qu'ils ne présentent aucun endommagement. Vérifiez que les bougies d'allumage ne sont pas empoussiérées ni ne présentent de signe d'usure ou de calaminage. 	Remplacez-la Remplissez ou rechargez-la Resserrez les boulons et écrous Réparation ou remplacement Correction ou remplacement Nettoyage ou remplacement
Système de commande des gaz	<ul style="list-style-type: none"> Vérifiez que la tringlerie des gaz fonctionne normalement lorsque vous actionnez la poignée des gaz. 	Correction
Lanceur à rappel	<ul style="list-style-type: none"> Vérifiez si la corde ne présente pas de signe d'usure et d'endommagement. Contrôlez l'engagement du cliquet. 	Remplacez-la Correction ou remplacement

Élément	Points à contrôler	Remède
Embrayage et système d'hélice	<ul style="list-style-type: none"> · Vérifiez que l'embrayage s'engage correctement quand vous utilisez le levier inverseur. · Contrôlez visuellement si les pales de l'hélice ne sont pas tordues ou endommagées. · Vérifiez le serrage de l'écrou de l'hélice et la présence de la goupille d'arrêt. 	Réglez-le Remplacez-la
Installation du moteur	<ul style="list-style-type: none"> · Vérifiez tous les boulons de fixation du moteur sur le bateau. · Vérifiez l'installation de la tige de butée. 	Resserrez-les
Eau de refroidissement	<ul style="list-style-type: none"> · Vérifiez que l'eau de refroidissement s'évacue de l'orifice de contrôle après le démarrage du moteur. 	Réparez-la
Outils et pièces détachées	<ul style="list-style-type: none"> · Vérifiez que vous avez sous la main les outils et pièces détachées nécessaires au remplacement des bougies d'allumage, de l'hélice, etc. · Vérifiez que vous avez la corde de rechange. 	
Éléments de direction	<ul style="list-style-type: none"> · Contrôlez le fonctionnement de la barre de direction. 	Réparez-la
Autres pièces	<ul style="list-style-type: none"> · Vérifiez que l'anode est correctement installée. · Vérifiez que l'anode ne présente aucune déformation ni aucun signe de corrosion. 	Réparez-la, le cas échéant Remplacez-la

ENOM00081-B

Contrôle du niveau d'huile

1. Positionnez le moteur à la verticale.
2. Retirez le capot supérieur et le bouchon de remplissage d'huile (jauge).
3. Essuyez l'huile de la jauge avec un chiffon propre et revissez complètement la jauge.
4. Retirez à nouveau la jauge. Vérifiez le niveau d'huile sur la jauge. Le niveau d'huile doit être compris entre les limites supérieure et inférieure indiquées sur la jauge.
5. Remplacez la jauge d'huile.

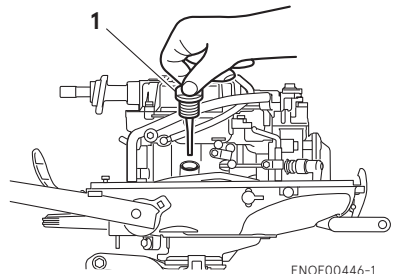

1. Bouchon de remplissage d'huile (Jauge)

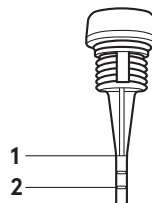

1. Limite supérieure
2. Limite inférieure

ENON00024-0

Remarque

Le niveau d'huile doit être contrôlé lorsque le moteur est froid.

ENON00025-0

Remarque

Consultez un distributeur agréé si l'huile moteur présente une coloration laiteuse ou semble contaminée.

ENOM00082-A

Mise à niveau de l'huile moteur

ENOW00079-A

⚠ CONSEIL DE PRUDENCE

- N'ajoutez pas de l'huile moteur d'une marque et d'une qualité autres que celles recommandées. En cas d'ajout d'huile moteur d'une marque différente ou d'une autre qualité, vidangez toute l'huile et demandez à votre distributeur ce qu'il convient de faire.
- Au cas où toute substance autre que de l'huile moteur (essence par exemple) est introduite dans la chambre de lubrification, videz-la et demandez à votre distributeur ce qu'il convient de faire.
- Lors du remplissage d'huile moteur, faites attention à n'introduire aucun corps étranger, tel que de la poussière ou de l'eau, dans la chambre de lubrification.
- Essayez immédiatement et correctement toute trace d'huile moteur après un renversement et mettez-la au rebut conformément aux réglementations locales en matière de prévention des incendies et de protection de l'environnement.
- Lors du remplissage, ne dépassez pas la limite supérieure du niveau d'huile. En cas de remplissage excessif, retirez l'huile dépassant la limite supérieure. Si l'huile moteur dépasse la limite supérieure, ceci peut occasionner des fuites conduisant

éventuellement à un endommagement du moteur.

Si le niveau d'huile est faible ou au niveau du repère inférieur, ajoutez de l'huile recommandée jusqu'au repère supérieur de la jauge.

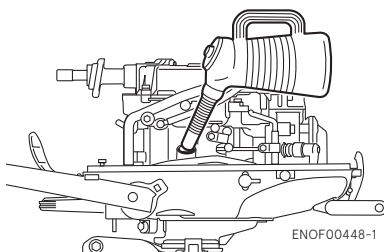

ENOF00448-1

ENOM00083-B

Nettoyage du moteur hors-bord

ENOW00081-0

⚠ AVERTISSEMENT

Ne lancez jamais le moteur sans avoir démonté l'hélice pour prévenir tout risque de lésion corporelle résultant d'une mise en service accidentelle.

ENOW00082-0

⚠ AVERTISSEMENT

Ne démarrez ni ne faites fonctionner le moteur à l'intérieur ou dans tout espace incorrectement ventilé. Les gaz d'échappement contiennent du monoxyde de carbone, un gaz incolore et inodore qui peut être mortel lorsqu'il est inhalé sur une certaine durée.

ENOW00920-0

⚠ CONSEIL DE PRUDENCE

Lors du nettoyage du moteur hors-bord, faites attention de ne pas pulvériser de l'eau à l'intérieur du capot supérieur, et plus

particulièrement sur les composants électriques.

ENOM00026-0

Remarque

Il est recommandé de vérifier les propriétés chimiques de l'eau dans laquelle le moteur hors-bord est régulièrement utilisé.

Si le moteur hors-bord est utilisé dans des eaux salées, dans des eaux saumâtres ou des eaux avec un taux d'acidité élevé, utilisez de l'eau douce pour éliminer le sel, les produits chimiques ou la boue. Et rincez le canal d'eau de refroidissement après chaque navigation ou avant d'entreposer le moteur hors-bord pendant une longue période. Avant le rinçage, retirez l'hélice et le support de butée avant.

ENOM00085-A

Accessoire de rinçage

ENOW00922-0

⚠ CONSEIL DE PRUDENCE

Pour empêcher le démarrage du moteur lorsque vous vous trouvez à proximité de l'hélice, il convient de retirer le mécanisme de verrouillage de l'interrupteur d'arrêt.

1. Abaissez le moteur hors-bord.
2. Retirez le bouchon de vidange d'eau de l'embase, et vissez l'accessoire de rinçage.
3. Connecter un tuyau d'eau. Ouvrez l'eau et ajustez le flux (Assurez-vous d'assujettir la prise d'eau située dans l'embase avec du ruban adhésif).
4. Mettez le levier inverseur au point mort et démarrez le moteur.

Continuez de rincer le moteur hors-bord pendant 3 à 5 minutes en régime ralenti.

5. Arrêtez le moteur et l'alimentation en eau. Retirez l'accessoire de rinçage et retirez le ruban adhésif. Après le rinçage, veillez à replacer le le bouchon de vidange d'eau.

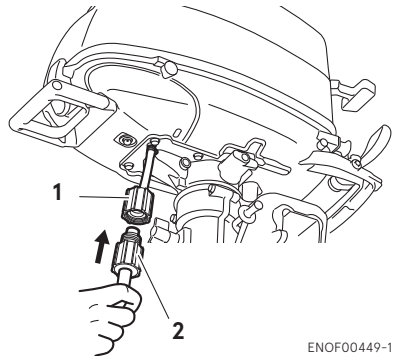

ENOF00449-1

1. Accessoire de rinçage (en option)
2. Tuyau d'arrosage (disponible dans le commerce)

ENOM00085-A

Purge du réservoir

ENOW00081-0

⚠ AVERTISSEMENT

Ne lancez jamais le moteur sans avoir démonté l'hélice pour prévenir tout risque de lésion corporelle résultant d'une mise en service accidentelle.

ENOW00082-0

⚠ AVERTISSEMENT

Ne démarrez ni ne faites fonctionner le moteur à l'intérieur ou dans tout espace incorrectement ventilé. Les gaz d'échappement contiennent du monoxyde de carbone, un gaz incolore et inodore qui peut être mortel lorsqu'il est inhalé sur une certaine durée.

ENOW00036-A

⚠ CONSEIL DE PRUDENCE

Pour éviter toute surchauffe et tout endommagement de la pompe à eau lors du démarrage du moteur dans le réservoir de jaugeage, veillez à ce que le niveau d'eau soit au minimum à 10 cm (4 in) au-dessus de la plaque anti-cavitation.

Veillez également à retirer l'hélice lors du démarrage du moteur dans le réservoir de jaugeage (voir page 63).

Faire tourner le moteur uniquement en régime ralenti.

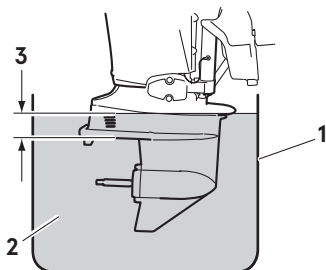

ENOF00863-0

1. Réservoir de jaugeage
2. Eau
3. Au moins 10 cm (4 in)

10

ENOM00950-0

Remplacement d'un fusible (pour le type SP)

ENOW00923-0

⚠ CONSEIL DE PRUDENCE

Avant de remplacer un fusible, il faut débrancher le câble de batterie de la borne négative (-). Dans le cas contraire, un court-circuit pourrait se produire.

ENOW00924-0

⚠ CONSEIL DE PRUDENCE

N'utilisez jamais un fusible dont l'ampérage est supérieur à celui spécifié afin de prévenir

tout endommagement sérieux du système électrique.

En cas de détection d'un fusible grillé, essayez d'en déterminer la cause et corrigez l'erreur. Si la cause du problème n'est pas corrigée, il est plus que probable que le fusible grillera à nouveau. Si le fusible grille sans arrêt, demandez à un distributeur Tohatsu agréé d'inspecter le moteur hors-bord.

1. Arrêtez le moteur et débranchez le câble de batterie de la borne négative (-).
2. Retirez le capot du moteur.
3. Retirez le couvercle du coffret à fusibles.
4. Retirez le fusible et contrôlez-le. S'il est grillé, remplacez-le par un fusible de même ampérage. Le moteur hors-bord dispose de fusibles de rechange dans le porte-fusible de réserve.

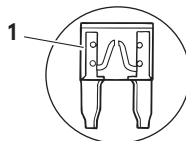
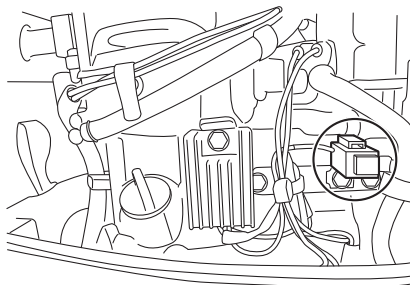

ENOF01524-0

1. Fusible grillé

ENOM00431-0

2. Inspections périodiques

Il est important d'inspecter et d'entretenir régulièrement votre moteur hors-bord. Veillez à effectuer les opérations d'entretien indiquées aux intervalles spécifiés dans le tableau ci-dessous. Les intervalles de maintenance sont déterminés selon le nombre d'heures ou de mois, en fonction de la situation qui se présente en premier.

Description	Intervalles d'inspection				Procédure d'inspection	Remarques	
	20 premières heures ou 1er mois	Chaque 50 heures ou 3 mois	Chaque 100 heures ou 6 mois	Chaque 200 heures ou année			
Système d'alimentation	Carburateur* ¹			•	•	Démontage, nettoyage et réglage.	
	Filtre à carburant	•	•	•	•	Vérifiez et nettoyez, ou remplacez si nécessaire.	Cartouche entière
	Tuyaux	•	•	•	•	Vérifiez et nettoyez, ou remplacez si nécessaire.	
	Réservoir à carburant	•		•	•	Nettoyage	
	Bouchon du réservoir à carburant	•	•	•	•	Vérifiez et nettoyez, ou remplacez si nécessaire.	
	Pompe à carburant* ¹	•	•	•	•	Vérifiez et nettoyez, ou remplacez si nécessaire.	Démontez et vérifiez toutes les 300 heures.
Allumage	Bougie d'allumage	•		•	•	Contrôlez les écarts. Retirez les dépôts de carbone ou remplacez si nécessaire.	0.8-0.9 mm (0.031-0.035 in)
	Séquence d'allumage* ¹	•		•	•	Contrôlez la séquence.	
Système de démarrage	Corde du lanceur	•	•	•	•	Contrôlez l'usure ou l'endommagement.	
Moteur	Huile moteur	Remplacez-la •		Remplacez-la •	Remplacez-la •	Remplacez si nécessaire.	
	Jeu de soupapes* ¹	•		•	•	Contrôlez et réglez.	IN : 0.06-0.14 mm (0.0024-0.0055 in) EX : 0.11-0.19 mm (0.0043-0.0075 in)
	Thermostat* ¹			•	•	Vérifiez et remplacez si nécessaire.	
Bloc de propulsion	Hélice	•	•	•	•	Vérifiez si les pales sont tordues, endommagées ou usées.	
	Huile pour embase	Remplacez-la •	•	Remplacez-la •	Remplacez-la •	Changez l'huile ou mettez à niveau et vérifiez s'il y a des fuites d'eau.	195 mL (6.6 fl.oz)
	Pompe à eau* ¹		•	•	•	Contrôlez l'usure ou l'endommagement.	Remplacez le rotor tous les 12 mois.
Système d'alarme* ¹		•	•	•	Contrôlez son fonctionnement.		
Boulonnerie	•	•	•	•	Resserrez les boulons et écrous		

Description	Intervalles d'inspection				Procédure d'inspection	Remarques
	20 premières heures ou 1er mois	Chaque 50 heures ou 3 mois	Chaque 100 heures ou 6 mois	Chaque 200 heures ou année		
Pièces coulissantes et rotatives. Têtes de graisseurs	•	•	•	•	Appliquez et injectez de la graisse.	
Parties externes de l'équipement	•	•	•	•	Vérifiez les signes de corrosion.	
Anode		•	•	•	Vérifiez les signes de corrosion et de déformation.	Remplacez si nécessaire.

*1: À faire faire par votre distributeur.

ENON00030-0

Remarque

Votre moteur hors-bord doit faire l'objet d'une inspection minutieuse et complète toutes les 300 heures. C'est le moment idéal pour suivre les principales procédures de maintenance.

ENOM00091-B

Vidange de l'huile moteur

ENOW00091-0

CONSEIL DE PRUDENCE

Si vous remplissez l'huile moteur juste après l'arrêt de celui-ci, vous courez un risque de blessure en raison de la température élevée du moteur. Le changement d'huile moteur doit être effectué lorsque celui-ci est froid.

ENOW00092-A

CONSEIL DE PRUDENCE

- N'ajoutez pas trop d'huile afin d'éviter toute fuite d'huile et / ou tout endommagement du moteur. Si l'huile dépasse le repère supérieur de la jauge, vidangez l'huile excédentaire jusqu'à un niveau inférieur au repère supérieur.
- Assurez-vous que le moteur hors-bord se trouve à la verticale et en position correcte lors du contrôle ou du changement d'huile.
- Arrêtez immédiatement le moteur si la lampe témoin de basse pression d'huile s'allume ou si une fuite d'huile est détectée afin d'éviter tout endommagement sérieux du moteur. Consultez votre distributeur.

- **Essayez immédiatement et correctement toute trace d'huile moteur après un renversement et mettez-la au rebut conformément aux réglementations locales en matière de prévention des incendies et de protection de l'environnement.**

ENOW00090-0

CONSEIL DE PRUDENCE

L'utilisation d'huiles pour moteurs ne répondant pas à ces exigences réduira la durée de vie du moteur et engendrera d'autres problèmes mécaniques.

ENOW00933-0

CONSEIL DE PRUDENCE

De la poussière ou de l'eau mélangée à l'huile moteur peut considérablement réduire la durée de vie du moteur.

Pour remplacer l'huile moteur :

Veillez à utiliser de l'huile moteur recommandée.

1. Arrêtez le moteur et laissez-le refroidir.
2. Tournez le système de direction du moteur hors-bord vers la gauche.

- Placez un récipient en-dessous de la vis de vidange d'huile.
- Retirez la vis de vidange d'huile et laissez toute l'huile s'écouler du moteur.

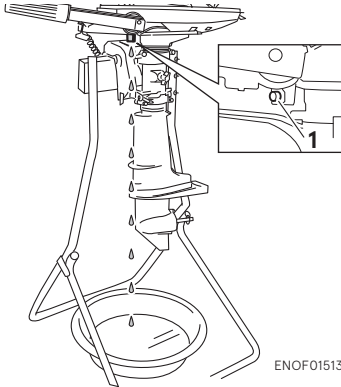

- Orifice de vidange
- Serrer la vis de purge de l'huile en appliquant de l'huile sur la surface de scellement de la vis. (Remplacez la rondelle du dispositif de vidange d'huile)

Couple de serrage de la vis de vidange d'huile

18 N·m (13 ft·lb, 1.8 kgf·m)

- Retirez le capot supérieur et le bouchon de remplissage d'huile.
- Remplissez le moteur de l'huile recommandée via l'orifice de remplissage jusqu'à ce qu'elle atteigne le repère intermédiaire de la jauge.
- Resserrez le bouchon de remplissage d'huile (jauge).

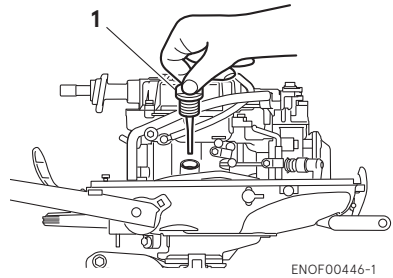

- Bouchon de remplissage d'huile (Jauge)

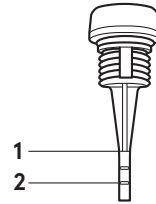

- Limite supérieure
- Limite inférieure

ENON00920-0

Remarque

Utilisez uniquement de l'huile moteur recommandée (voir 29).

Volume d'huile nécessaire pour un remplissage complet

Environ 450 mL (0.48 US qt.)

ENOW00925-0

⚠ CONSEIL DE PRUDENCE

Essayez immédiatement et correctement toute trace d'huile moteur après un renversement et mettez-la au rebut conformément aux réglementations locales en matière de prévention des incendies et de protection de l'environnement.

ENON00031-0

Remarque

- Consultez immédiatement votre distributeur si l'huile moteur a une coloration laiteuse en raison d'une présence d'eau dans l'huile.
- Consultez également votre distributeur si l'huile moteur est contaminée avec de l'essence et dégage une forte odeur d'essence.
- Une légère dilution de l'huile est normale si le moteur fonctionne longtemps au ralenti ou est utilisé pour la pêche à la traîne pendant de longues périodes, et tout particulièrement en présence de températures plus froides de l'eau.

ENOM00093-A

Nettoyage des filtres et du réservoir à carburant

ENOW00093-A

⚠ AVERTISSEMENT

L'essence et ses vapeurs sont des produits hautement inflammables aux propriétés explosives.

- **N'entamez pas cette procédure alors que le moteur tourne ou qu'il est encore chaud après l'arrêt.**
- Placez le filtre à carburant à bonne distance de toute source d'ignition, telle que des étincelles ou des flammes nues.
- Essayez immédiatement et correctement toute trace d'huile pour embase après un renversement et mettez-la au rebut conformément aux réglementations locales en matière de prévention des

incendies et de protection de l'environnement.

- Assurez-vous que toutes les pièces du filtre à carburant sont correctement positionnées lors de son installation afin d'éviter toute fuite d'huile pouvant occasionner un incendie ou une explosion.
- Contrôlez régulièrement le système d'alimentation en carburant à la recherche de toute fuite éventuelle.
- Contactez votre distributeur autorisé pour l'entretien du système d'alimentation en carburant. Un entretien effectué par du personnel non qualifié pourrait conduire à un endommagement du moteur.

Les filtres à carburant se trouvent à l'intérieur du réservoir de carburant et au niveau du moteur.

ENOM00094-0

Filtre à carburant (pour le moteur)

1. Remplacez le filtre à carburant fourni dans le capot moteur s'il est sale ou mouillé.

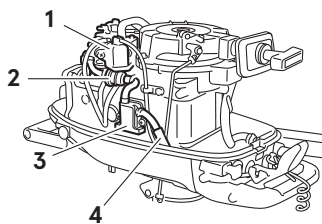

ENOF00455-1

1. Carburateur
2. Filtre à carburant
3. Pompe à carburant
4. Tuyau d'alimentation en carburant

ENOM00096-A

Filtre à carburant (pour le réservoir à carburant)

La présence d'eau et / ou d'impuretés dans le réservoir à carburant nuit aux performances.

Vérifiez et nettoyez le réservoir aux intervalles spécifiés ou après l'entreposage du moteur pendant une longue période de temps (plus de trois mois).

1. Retirez le coude de prise de carburant du réservoir à carburant en le tournant dans le sens contraire des aiguilles d'une montre.
2. Nettoyez le filtre à carburant et vérifiez le joint torique. Remplacez si nécessaire.
3. Remontez toutes les pièces.

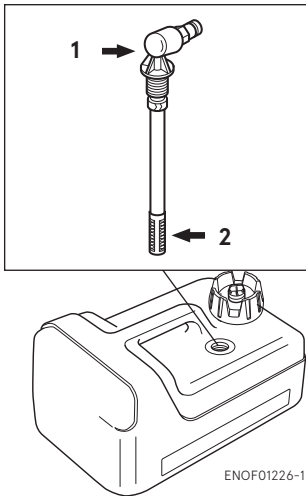

ENOF01226-1

1. Tuyau d'alimentation d'arrivée
2. Filtre

ENOM00098-A

Changement de l'huile pour embase

ENOW00094-0

AVERTISSEMENT

- Assurez-vous que le moteur hors-bord est solidement fixé au tableau arrière ou à un banc d'entretien pour éviter tout risque de chute accidentelle du moteur qui pourrait entraîner de sérieuses lésions corporelles.
- Veillez à verrouiller le moteur hors-bord lorsqu'il est relevé afin de prévenir tout risque de chute accidentelle de celui-ci pouvant entraîner de sérieux préjudices corporels.
- Ne passez pas en dessous d'un moteur hors-bord relevé et verrouillé parce que la chute accidentelle de celui-ci pourrait provoquer de graves lésions corporelles.

1. Abaissez le moteur hors-bord.
2. Retirez les bouchons d'huile (supérieur et inférieur) et laissez complètement s'écouler l'huile pour embase dans un récipient.

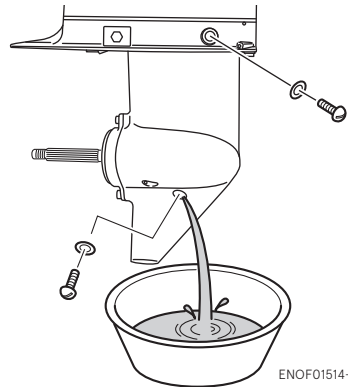

ENOF01514-0

3. Introduisez l'injecteur du tube d'huile dans l'orifice du bouchon d'huile inférieur et remplissez le réservoir avec de l'huile pour embase en appuyant sur le tube jusqu'à ce que l'huile atteigne l'orifice du bouchon d'huile supérieur.

ENON00033-0

Remarque

Utilisez de l'huile pour embase d'origine ou une huile recommandée (API GL-5 : SAE #80 à #90).

Volume requis : environ 195 mL (6,6 fl.oz).

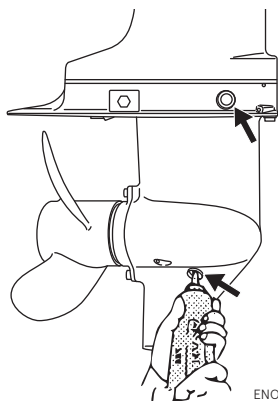

ENOF01515-0

4. Placez le bouchon d'huile supérieur, puis retirez l'injecteur du tube d'huile avant de replacer le bouchon d'huile inférieur.

Couple de serrage spécifié du bouchon d'huile

4Nm (3 ft-lb, 0.4 kgf-m)

ENOW00095-0

⚠ CONSEIL DE PRUDENCE

Ne réutilisez jamais le joint de bouchon d'huile. Utilisez toujours un nouveau joint de bouchon d'huile pour prévenir toute pénétration d'eau dans l'embase.

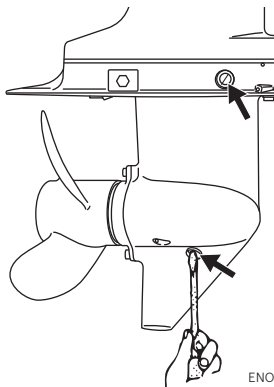

ENOF01516-0

ENOW00928-0

⚠ CONSEIL DE PRUDENCE

Essuyez immédiatement et correctement toute trace d'huile pour embase après un renversement et mettez-la au rebut conformément aux réglementations locales en matière de prévention des incendies et de protection de l'environnement.

ENON00032-0

Remarque

L'huile prendra une coloration laiteuse si elle contient de l'eau. Veuillez contacter votre distributeur.

ENOM00086-A

Remplacement de l'hélice

ENOW00084-0

AVERTISSEMENT

- Ne procédez jamais au démontage ni à l'installation de l'hélice alors que les capuchons des bougies d'allumage sont en place, que la marche avant ou arrière est engagée, que l'interrupteur principal se trouve sur toute autre position que ·OFF·(arrêt), que le cadenas est fixé sur l'interrupteur d'arrêt du moteur et que la clé de contact est introduite pour éviter toute mise en marche accidentelle du moteur pouvant entraîner de sérieuses lésions corporelles. Déconnectez, si possible, les câbles de la batterie.
- Le bord de l'hélice est acéré. Portez des gants de protection lors du remplacement afin de vous protéger les mains.

ENOW00086-0

CONSEIL DE PRUDENCE

- Pour éviter tout endommagement du moyeu de l'hélice, n'installez jamais celle-ci sans fixer le support de butée.
- Ne réutilisez jamais une goupille d'arrêt.
- Après avoir installé la goupille d'arrêt, dépliez-la pour l'empêcher de tomber, ce qui pourrait entraîner le détachement de l'hélice pendant le fonctionnement.

Une hélice usée ou tordue réduit les performances du moteur et peut occasionner des problèmes mécaniques.

1. Maintenez-la en plaçant un bloc de bois entre les pales de l'hélice et la plaque anti-cavitation.

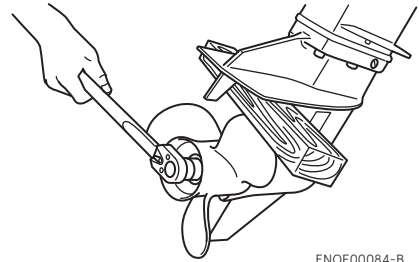

ENOF00084-B

2. Retirez la goupille d'arrêt, l'écrou et la rondelle de l'hélice.
3. Retirez l'hélice et le support de butée.
4. Enduisez l'arbre de l'hélice de graisse résistante à l'eau avant d'installer la nouvelle hélice.
5. Installez le support de butée, l'hélice, la rondelle et l'écrou sur l'arbre.

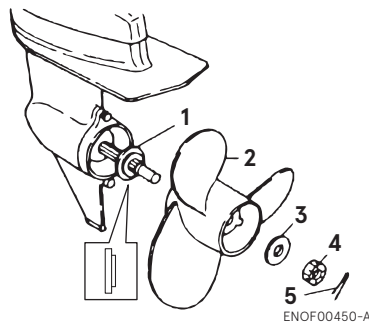

ENOF00450-A

6. Serrez l'écrou d'hélice au couple indiqué, puis alignez l'une des rainures sur l'orifice de la tige de l'arbre de l'hélice.

Couple de serrage de l'écrou d'hélice :
12 N·m (9 ft·lb, 1.2 kgf·m)

7. Installez une nouvelle goupille d'arrêt dans le trou de l'écrou et tordez-la.

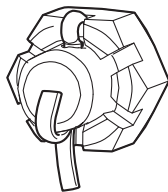

ENOF00084-E

ENOM00087-A

Remplacement des bougies d'allumage

ENOW00087-0

⚠ AVERTISSEMENT

- **Ne réutilisez pas une bougie d'allumage si son isolant est endommagé pour éviter que des étincelles ne fument au travers des fentes. Elles pourraient provoquer un choc électrique, une explosion et / ou un incendie.**
- **En raison de la température élevée des bougies d'allumage et du risque de brûlure, ne les touchez pas immédiatement après l'arrêt du moteur. Laissez d'abord refroidir le moteur.**

ENOW00929-0

⚠ CONSEIL DE PRUDENCE

Utilisez uniquement des bougies s'allumage recommandées. L'utilisation de bougies d'allumage d'un degré thermique différent peut endommager le moteur.

Remplacez toute bougie d'allumage encrassée, calaminée ou usée.

Lors de la réutilisation de bougies d'allumage, enlevez toute saleté des électrodes et réajustez leur écartement à la distance spécifiée.

1. Arrêtez le moteur.
2. Enlevez le capot supérieur.
3. Retirez les capuchons des bougies d'allumage.
4. Retirez les bougies d'allumage en les tournant dans le sens inverse des aiguilles d'une montre à l'aide d'une clé à douille de 5/8" (16 mm) et de la poignée fournie avec la boîte à outils.
5. Inspectez les bougies d'allumage. Remplacez toute bougie d'allumage dont les électrodes sont usées ou dont la garniture isolante est fissurée ou écaillée.
6. Mesurez l'écartement des électrodes de bougie avec une jauge d'épaisseur. L'écartement doit être de 0.8-0.9 mm (0.031-0.035 in.). Si l'écartement diffère, remplacez la bougie d'allumage.

Utilisez des bougies d'allumage de type NGK DCPR-6E.

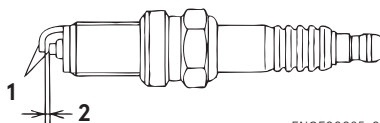

ENOF00085-0

1. Électrode
 2. Écartement des électrodes de bougie (0.8-0.9 mm, 0.031-0.035 in)
7. Placez la bougie d'allumage à la main et vissez-la délicatement pour éviter toute déformation du filetage.
 8. Serrez la bougie d'allumage au couple spécifié.

ENON00028-0

Remarque

- **Couple de serrage des bougies d'allumage :**

18.0 N·m (13.3 ft·lb) [1.84 kgf·m]

Si aucune clé dynamométrique n'est disponible lors de la fixation d'une bougie d'allumage, il est possible d'approcher cette valeur de serrage en tournant la bougie à la main, puis en la serrant de 1/4 à 1/2 tour au-delà de ce premier serrage. Il faut, dès que possible, ajuster la bougie au couple de serrage correct à l'aide d'une clé dynamométrique.

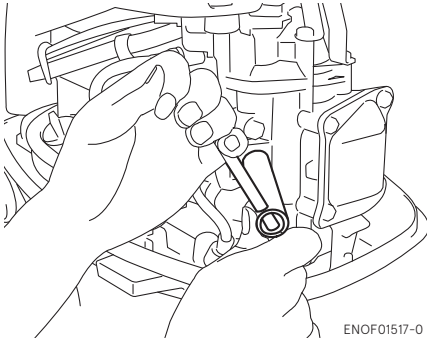

ENOF01517-0

ENOM00088-B

Remplacement de l'anode

Une anode consommable protège le moteur hors-bord de la corrosion électrolytique. L'anode est située sur l'embase, le cylindre, etc. Quand l'anode est érodée à plus de 1/3 de la taille initiale, remplacez-la.

ENON00029-0

Remarques

- Ne graissez ni ne peignez jamais l'anode.
- À chaque inspection, resserrez le boulon de fixation de l'anode, car il pourrait être soumis à la corrosion électrolytique.

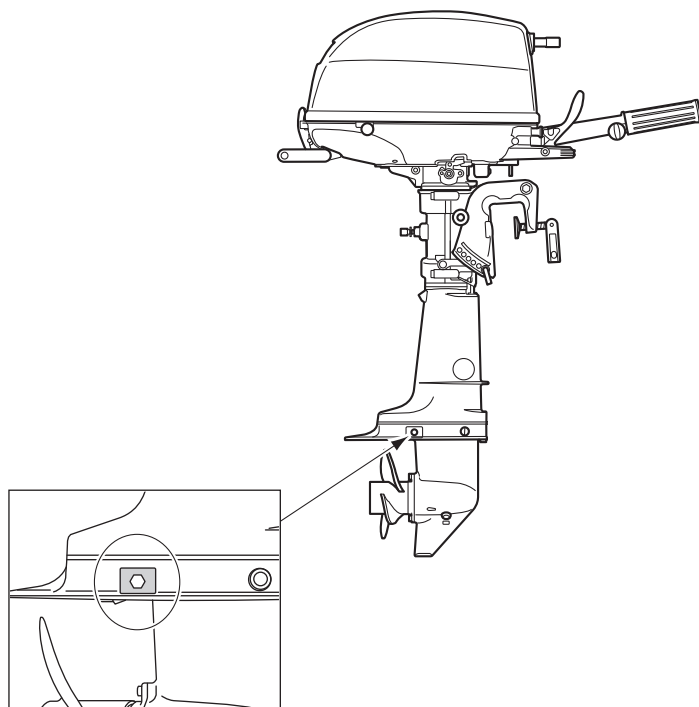

10

ENOM00960-0

Point de graissage

Appliquez de la graisse hydrofuge sur les pièces illustrées ci-dessous.

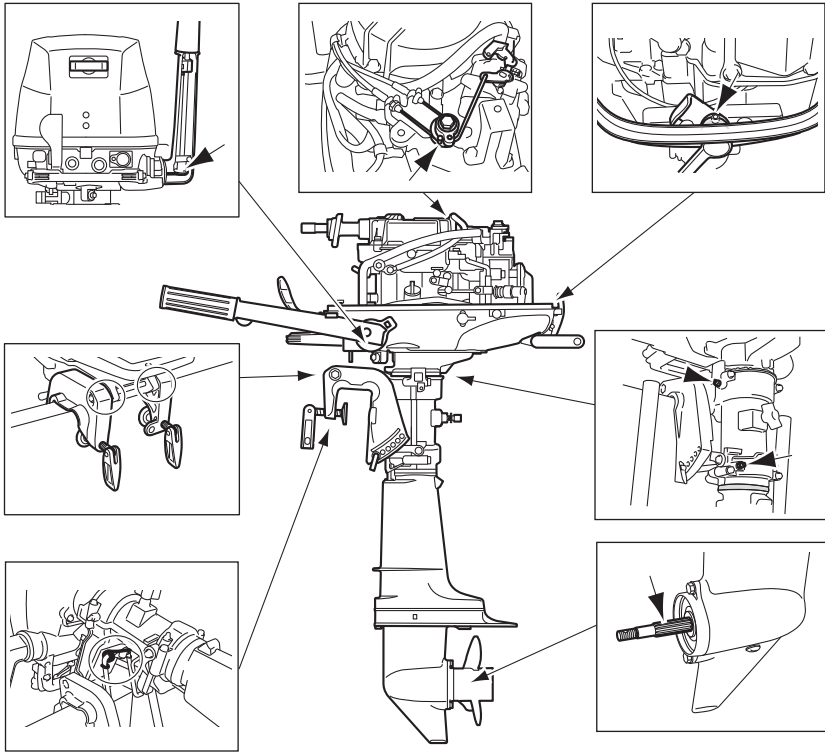

ENOM00100-A

3. Hivernage

ENOW00934-0



AVERTISSEMENT

- **N'oubliez pas de débrancher le raccord de carburant lorsque le moteur n'est pas en fonctionnement.**
- **Toute fuite de carburant représente un risque d'incendie ou d'explosion pouvant entraîner des lésions corporelles graves, voire mortelles.**

ENOW00097-0



AVERTISSEMENT

Utilisez un chiffon pour éliminer toute trace de carburant dans le capot et jetez-le conformément à la législation locale en matière de prévention des incendies et de protection de l'environnement.

Profitez du remisage de votre moteur hors-bord pour procéder à son entretien ou le faire réviser et préparer par votre distributeur.

Avant le remisage, faites fonctionner le moteur avec un stabilisateur de carburant. (voir page 69).

10

ENOM00101-A

Moteur

1. Nettoyez l'extérieur du moteur et rincez bien le système de refroidissement d'eau à l'eau douce. Laissez toute l'eau s'écouler. Essuyez toute trace d'eau en surface à l'aide d'un chiffon imbibé d'huile.
2. Débranchez le tuyau de carburant du moteur hors-bord.

3. Purgez tous les tuyaux d'alimentation en carburant, la pompe à carburant et le carburateur (voir page 70), puis nettoyez ces pièces.

N'oubliez pas que la stagnation d'essence dans un carburateur pendant une période prolongée peut entraîner la formation de gomme et de vernis, à l'origine d'un éventuel blocage du pointeau et une réduction de l'écoulement du carburant.

4. Retirez les bougies d'allumage et versez une cuillerée à café d'huile moteur ou vaporisez de l'huile de stockage dans la chambre de combustion par les trous de bougie.
5. Tirez plusieurs fois le lanceur à rappel pour lubrifier l'intérieur du cylindre.

ENOW00930-0



AVERTISSEMENT

- **Veillez à retirer le mécanisme de verrouillage de l'interrupteur d'arrêt pour prévenir l'allumage des bougies.**
- **Nettoyez toute trace d'huile moteur déversée dans les trous de bougie à l'aide d'un chiffon avant le démarrage du moteur hors-bord.**

6. Changez l'huile moteur (voir page 58).
7. Changez l'huile pour embase dans l'embase (voir page 61).
8. Appliquez de la graisse au niveau du point de graissage (voir page 67).
9. Positionnez le moteur hors-bord à la verticale dans un endroit sec.

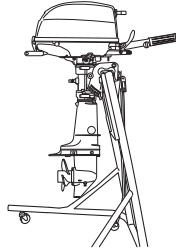
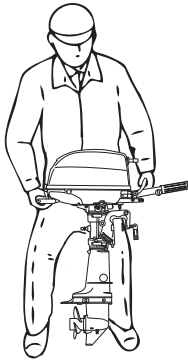

ENOF01511-1

ENOW00066-B

⚠ CONSEIL DE PRUDENCE

Ne transportez ni n'entreposez le moteur hors-bord dans une position comme celle décrite ci-dessous.

Sinon, de l'huile moteur ou de l'eau de refroidissement pourraient pénétrer dans le cylindre et endommager moteur. Les fuites d'huile pourraient provoquer des dégâts.

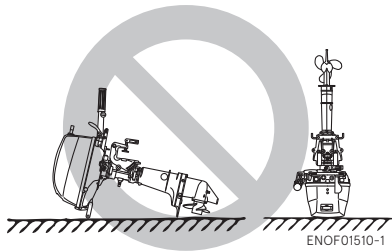

ENOF01510-1

ENOM00441-0

Si le moteur hors-bord doit être stocké, veillez à vidanger le carburant présent dans le conduit d'essence et dans le carburateur (voir page 70). Lors du stockage du moteur hors-bord, placez-le sur le côté avant, sur le côté à tribord ou sur le côté à bâbord sur un coussin ou sur toute

surface plus molle comme illustré ci-dessous.

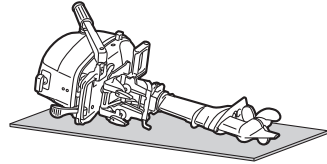
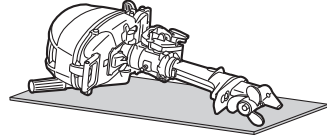

ENOF01532-0

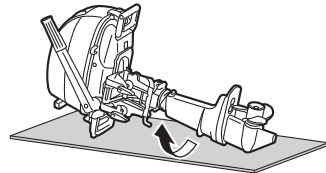

ENOF01533-0

ENON00941-0

Remarque

Lors du stockage du moteur hors-bord en le positionnant sur le côté avant, tournez l'étrier de fixation de 90° dans le sens des aiguilles d'une montre ou dans le sens contraire des aiguilles d'une montre, de manière à ne pas gêner le sol. Serrez ensuite la vis de réglage de la direction pour maintenir sa position (voir page 50).

ENOM00950-0

Ajout d'un stabilisateur de carburant

Lorsque vous ajoutez un stabilisateur de carburant (disponible dans le commerce), il convient de remplir d'abord le réservoir avec du combustible neuf. Si le réservoir à carburant est seulement partiellement rempli, l'air contenu dans le réservoir

peut détériorer le carburant pendant l'entreposage.

1. Avant d'ajouter le stabilisateur de carburant, purgez le carburateur (voir page 70).
2. Suivez les instructions mentionnées sur l'étiquette lors de l'ajout du stabilisateur de carburant.
3. Après avoir ajouté le stabilisateur, faites tourner le moteur hors-bord dans l'eau pendant 10 minutes pour vous assurer que le carburant présent dans le système d'alimentation a été entièrement remplacé par du carburant contenant le stabilisateur.
4. Arrêtez ensuite le moteur.

ENON00891-0

Remarque

Si vous utilisez le moteur de temps à autre, il est recommandé d'utiliser un bon stabilisateur de carburant et de maintenir le réservoir rempli pour limiter la condensation et l'évaporation.

ENOM00970-0

Vidange du système d'alimentation

ENOW00028-A

AVERTISSEMENT

Pour toute information relative à la manipulation du carburant, veuillez contacter un distributeur agréé.

Le carburant et ses vapeurs sont des produits hautement inflammables aux propriétés explosives.

- **En cas de déversement de carburant, essuyez-le immédiatement.**
- **Maintenez le réservoir à carburant à bonne distance de toute source**

d'ignition, telle que des étincelles ou des flammes nues.

- **Effectuez toutes les opérations en plein air ou dans un espace bien ventilé.**

ENOW00097-0

AVERTISSEMENT

Utilisez un chiffon pour éliminer toute trace de carburant dans le capot et jetez-le conformément à la législation locale en matière de prévention des incendies et de protection de l'environnement.

1. Débranchez le tuyau de carburant du moteur hors-bord.
2. Enlevez le capot supérieur.
3. Placez un conteneur à carburant homologué sous le bouchon de vidange et utilisez un entonnoir pour éviter tout déversement de carburant.
4. Desserrez la vis de vidange du carburateur.
5. Relevez le moteur hors-bord jusqu'à ce que du carburant s'écoule du trou de vidange.
6. Maintenez le moteur hors-bord dans cette position jusqu'à la purge complète du carburant.
7. Lorsque le réservoir est complètement vide, resserrez correctement la vis de vidange.
8. Vérifiez si le carburant vidangé ne contient aucune trace d'eau ou d'autres contaminants. En présence de l'une ou l'autre de ces substances, remontez le moteur hors-bord, remplissez le carburateur de vapeur de carburant et vidangez à nouveau le carburant. Répétez cette opération jusqu'à disparition complète de toute trace d'eau ou d'autres contaminants dans le carburant vidangé.

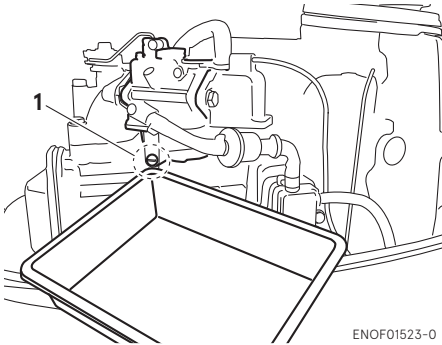

ENOF01523-0

1. Vis de vidange du carburateur

ENOM00102-0

Batterie

ENOW00931-A

**AVERTISSEMENT**

- **placer la batterie à l'écart de toute source potentielle d'incendie, d'étincelles et de flammes nues, telles que des brûleurs ou du matériel de soudage ;**
- **Maintenez la batterie éloignée du réservoir à carburant. Des étincelles de la batterie pourraient faire exploser l'essence.**

1. Débranchez les câbles de la batterie en retirant d'abord la borne négative.
2. Essuyez toute trace de dépôts chimiques, de saleté ou de graisse.
3. Graissez les bornes de la batterie.
4. Chargez complètement la batterie avant de la remiser pour l'hiver.
5. Rechargez la batterie une fois par mois pour éviter qu'elle ne se décharge et empêcher toute détérioration de l'électrolyte.
6. Entrez la batterie dans un endroit sec.

ENOM00104-A

4. Inspection pré-saisonnière

Suivez les étapes ci-après avant la première utilisation du moteur au terme du remisage hors-saison.

1. Vérifiez le fonctionnement correct du levier inverseur et de la poignée des gaz. (N'oubliez pas de faire tourner l'arbre d'hélice lors de la vérification de la fonction d'inversion de marche afin d'éviter tout endommagement de la barre franche.)
2. Contrôlez le niveau de l'électrolyte et mesurez la tension et la densité relative de la batterie.

Gravité spécifique à 20°C	Tension aux bornes (V)	État de charge
1.120	10,5	Complètement déchargée
1.160	11,1	Chargée à 1/4
1.210	11,7	Chargée à 1/2
1.250	12	Chargée à 3/4
1.280	13,2	Complètement chargée

3. Veillez à ce que la batterie soit bien sécurisée et que les câbles soient correctement raccordés.
4. Changez l'huile moteur (voir page 58).
5. Avant le démarrage du moteur, il convient de déconnecter le mécanisme de verrouillage de l'interrupteur d'arrêt et de lancer le moteur une dizaine de fois pour amorcer la pompe à huile.
6. Remplissez complètement le réservoir de carburant.
7. Démarrez le moteur et chauffez-le au point mort ·NEUTRAL· pendant 3 minutes.

8. Faites tourner le moteur au ralenti pendant 5 minutes.
9. Faites tourner le moteur à mi-puissance pendant 10 minutes. L'huile de stockage présente à l'intérieur du moteur sera ainsi mise en circulation pour assurer une performance optimale.

ENOM00105-C

5. Moteur hors-bord immergé

ENOW00098-0

CONSEIL DE PRUDENCE

N'essayez surtout pas de démarrer un moteur immergé dès sa sortie de l'eau. Ceci pourrait sérieusement l'endommager.

Après avoir retiré le moteur de l'eau, amenez-le immédiatement à votre distributeur.

Les mesures d'urgence suivantes doivent être prises pour tout moteur hors-bord immergé, si vous ne pouvez pas l'amener toute de suite à un distributeur.

1. Lavez le moteur hors-bord avec de l'eau douce pour retirer le sel et les saletés.
2. Retirez la vis de vidange d'huile et laissez l'eau et l'huile s'écouler complètement du moteur.
3. Retirez les bougies d'allumage et éliminez toute l'eau du moteur en tirant plusieurs fois sur le lanceur à rappel.
Remplacez l'huile au niveau correct.
Il peut s'avérer nécessaire de remplacer à nouveau l'huile et le filtre après une courte période d'utilisation pour éliminer toute trace d'humidité du carter moteur.

4. Injectez une quantité suffisante d'huile moteur par les trous de bougie.
Tirez le lanceur de rappel plusieurs fois pour faire circuler l'huile dans le moteur hors-bord.

ENOM00106-A

6. Précautions par temps froid

Si vous amarrez votre bateau par temps froid, à une température au-dessous de 0 °C (32 °F), il existe un risque que l'eau gèle dans la pompe à eau de refroidissement, ce qui pourrait endommager la pompe, le rotor, etc. Pour éviter ce problème, immergez la moitié inférieure du moteur hors-bord dans l'eau.

ENOM00107-A

7. Impact avec un objet immergé

ENOW00935-0

CONSEIL DE PRUDENCE

Tout impact avec le fond marin ou un objet immergé peut sérieusement endommager le moteur hors-bord.

Suivez la procédure ci-après et consultez un distributeur dès que possible.

1. Arrêtez immédiatement le moteur.
2. Contrôlez le système de commande, l'embase, le tableau arrière du bateau, etc.
3. Rejoignez lentement et prudemment le port le plus proche.
4. Consultez un distributeur pour qu'il inspecte le moteur hors-bord avant de le démarre à nouveau.

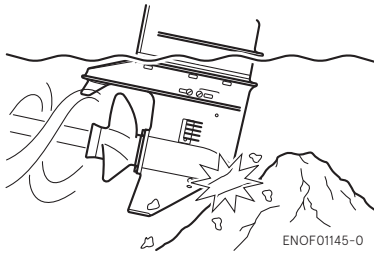

ENOF01145-0

ENOM00120-1

8. Fonctionnement du moteur hors-bord auxiliaire

Lorsque le moteur hors-bord auxiliaire n'est pas en marche, assurez-vous de retirer le mécanisme de verrouillage de l'interrupteur d'arrêt, passez en marche avant, puis relevez le moteur hors-bord. Si vous ne le faites pas, la rotation excessive de l'hélice, causée par la pulvérisation de l'eau, pourrait endommager l'engin.

DIAGNOSTIC DE PANNE

ENOM00436-0

Si vous rencontrez un problème, veuillez consulter la liste de contrôle ci-dessous pour déterminer la cause et prendre les mesures qui s'imposent.

Tout distributeur agréé se fera un plaisir de vous assister et de vous donner des informations.

	Le moteur ne démarre pas	Le moteur démarre, mais cale aussitôt.	Mauvais régime au ralenti	Mauvais régime d'accélération	Vitesse moteur anormalement élevée	Vitesse moteur anormalement basse	Faible vitesse du bateau	Surchauffe du moteur	Lampe témoin allumée	Cause possible
SYSTÈME D'ALIMENTATION	●	●								Réservoir à carburant vide
	●	●	●	●		●	●	●		Branchement incorrect du système d'alimentation en carburant
	●	●	●	●		●	●	●		Présence d'air dans le conduit d'essence
	●	●	●	●		●	●	●		Tuyau de carburant déformé ou endommagé
	●	●	●	●		●	●	●		Évent du réservoir de carburant fermé
	●	●	●	●		●	●	●		Obstruction du filtre à carburant, de la pompe à carburant ou du carburateur
			●	●		●	●	●		Huile moteur non appropriée
	●	●	●	●			●	●		Essence non appropriée
	●	●	●	●			●	●	●	Afflux excessif de carburant
SYSTÈME ÉLECTRIQUE						●	●	●		Mauvais réglage du carburateur
	●	●	●	●		●	●	●		Autre bougie d'allumage que celle spécifiée
	●	●	●	●		●	●			Bougie d'allumage sale, encrassée, etc.
	●	●	●	●		●	●			Étincelle faible ou nulle
	●									Court-circuit de l'interrupteur d'arrêt du moteur
	●		●	●			●	●		Séquence d'allumage incorrecte
	●									Plaque de verrouillage non fixée
	●									Câble débranché ou câble de masse lâche
COMPRESSION & CIRCUIT D'HUILE		●	●	●		●	●			Faible compression
			●					●		Calaminage dans la chambre de combustion
				●			●			Jeu de soupapes incorrect
								●		Pression / niveau d'huile faible

	Le moteur ne démarre pas	Le moteur démarre, mais cale aussitôt.	Mauvais régime au ralenti	Mauvais régime d'accélération	Vitesse moteur anormalement élevée	Vitesse moteur anormalement basse	Faible vitesse du bateau	Surchauffe du moteur	Lampe témoin allumée	Cause possible
SYSTÈME D'HUILE MOTEUR						●		●	●	Niveau d'huile faible
								●	●	Huile non appropriée
						●		●	●	Huile détériorée
						●		●	●	Crépine d'entrée d'huile encrassée
						●		●	●	Pompe à huile défaillante
AUTRES	●		●	●		●	●			Réglage incorrect du papillon des gaz
							●	●		Débit insuffisant de l'eau de refroidissement, pompe obstruée ou défaillante
			●				●	●		Thermostat déficient
				●	●		●	●		Cavitation ou ventilation
				●	●	●	●	●		Mauvais choix de l'hélice
			●	●	●	●	●	●		Hélice endommagée ou tordue
				●	●		●	●		Position incorrecte de la tige de butée
				●	●	●	●	●		Charge non équilibrée dans le bateau
				●	●	●	●	●		Tableau arrière trop haut ou trop bas

KIT DES ACCESSOIRES

ENOM00437-0

	Pièces	Quantité	Remarque	
Outils de service	Trousse à outils	1		
	Pince multiprise	1		
	Clé à douille	1	10 × 13 mm	
	Clé à douille	1	16 mm	
	Poignée de clé à douille	1		
	Tournevis	1	Cruciforme et à lame plate	
	Poignée de tournevis	1		
Pièces détachées	Corde de secours du lanceur	1	1000 mm	
	Bougie d'allumage	1	NGK : DCPR6E	
	Goupille d'arrêt	1		
	Mécanisme de verrouillage de l'interrupteur d'arrêt	1		
Éléments contenus dans l'emballage du moteur	Réservoir à carburant	1	12 L	Uniquement pour les modèles à réservoir à carburant séparé
	Poire d'amorçage	1 jeu		

TABLEAU DES HÉLICES

ENOM00438-0

Utilisez uniquement une hélice d'origine.

Une hélice doit être sélectionnée de telle sorte que le régime à pleins gaz lors de la navigation s'inscrive dans la plage recommandée.

4: 4500-5500 min⁻¹ (tr/min)

5: 4500-5500 min⁻¹ (tr/min)

6: 5000-6000 min⁻¹ (tr/min)

	Hélice Marque	Taille de l'hélice (diamètre x pas)		Hélice standard sur le modèle		
		in.	mm	4	5	6
Bateaux légers	9	7.9 × 9.0	200 × 229			
	8	7.8 × 8.0	198 × 203		S, L	S, L
	7	7.8 × 7.0	198 × 178	S, L		
Bateaux lourds	6	7.9 × 6.0	200 × 152			*UL

S :Arbre court

L :Arbre long

UL :Arbre extra long

*:SP modèle

MANUEL DE L'UTILISATEUR

MFS 4D
MFS 5D
MFS 6D

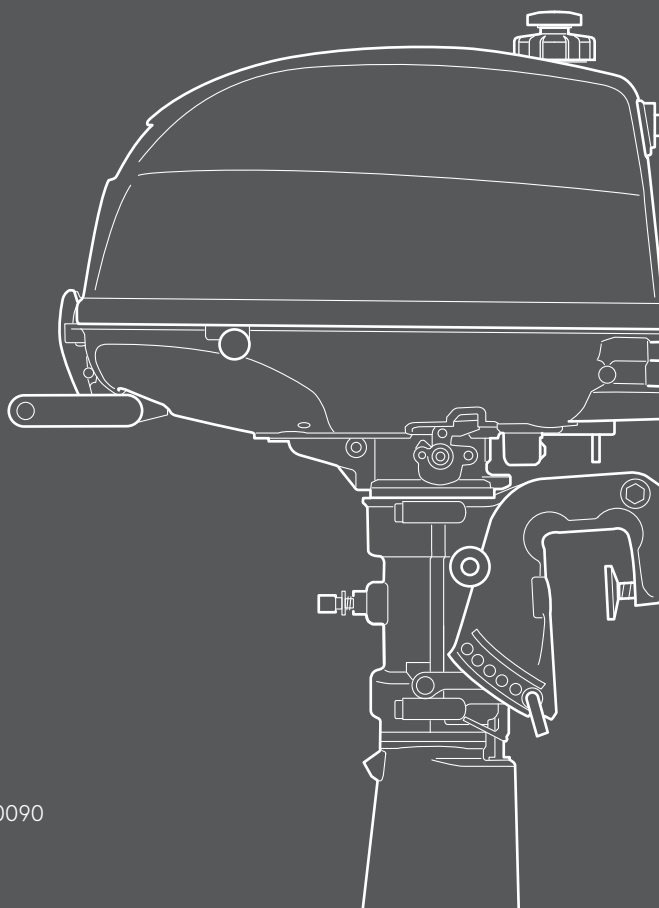

TOHATSU CORPORATION

5-4, Azusawa 3-Chome, Itabashi-Ku
Tokyo 174-0051, Japan
Tel: +81-3-3966-3117 Fax: +81-3-3966-0090
www.tohatsu.com